



EVER BAMBOO®

Eine perfekte Nachbildung des natürlichen Bambus

TAKE GAKI

Natürlicher Bambus und traditionelles Handwerk

HIGHLY
AUTHENTIC

QUALITY
FROM JAPAN

和の趣

Invite a beautiful seasonal wind to the home.

The essence of Japan



春

FRÜHLING

Der Duft einer lieblichen Blume, die sich im Garten öffnet – der Frühling ist schon da.



夏

SOMMER

Wind ist wie Frieden. Er singt ein sanftes Lied, das mit dem Sommerwind über die grünen Felder tanzt.



秋

HERBST

Die Zeit ist erfüllt von eiliger Dämmerung. Die Bäume färben sich und sagen die dunkle Jahreszeit voraus.



冬

WINTER

Bäume verbreiten ihre Wurzeln auf der Erde und die Menschen bereiten sich gedanklich auf die neue Jahreszeit vor.



Außenbereiche und Fassaden



ARTPORT® – Carports



Eingangsbereich & Vorgarten



Japanische Gartenkultur



Stimmungsvolle Beleuchtung



Terrassenüberdachungen



Räume für den Garten



Zäune und Sichtschutz

5th ROOM®

Konzepte und Produkte für Gebäude und Garten

Rund um Gebäude finden für jeden Menschen täglich viele Begegnungen mit der Umgebung statt. Man trifft Mitmenschen oder genießt die Verbindung mit der Natur im Garten. Diese Bereiche bilden in der Produktwelt von Takasho, neben den Wohnräumen mit Küche, Wohn-, Ess- und Schlafzimmer, den „5th ROOM“ als wichtigen Bestandteil des täglichen Lebensraums.

Durch die harmonische Gestaltung des „5th ROOM“, vom Eingangsbereich über Fassaden- und Zaunelemente oder Räume im Garten bis hin zur stimmungsvollen Beleuchtung, werden alle 5 Sinne von Bewohnern und Besuchern angesprochen. Dabei entsteht eine Atmosphäre, die zum Verweilen

bei Tag und Nacht einlädt und das Wohlbefinden fördert.

Inspiziert durch die japanische Gartenkultur mit der Bedeutung der Jahreszeiten und den Elementen Wind, Licht, Wasser und Grün, hat Takasho hierfür ein Sortiment aufeinander abgestimmter Produkte entwickelt, die besonders in der Verbindung von Gebäude- und Gartengestaltung ideal miteinander kombiniert werden können.

Takasho unterstützt Architekten, Planer und Endkunden von Anfang an bei der Entwicklung von passenden harmonischen Gesamtkonzepten bis zur Ausführung von stilvollen Lösungen.

Unsere Produktserien

- EVER ART WOOD®**
Laminierte Aluminiumprofile
- EVER ART BOARD®**
Laminierte Aluminiumverbundplatten
- EVER BAMBOO®**
Perfekte Nachbildung des natürlichen Bambus
- TAKE GAKI**
Traditionelle Handwerkskunst & Premium-Qualität
- LEDIUS**
Kleinspannungsbeleuchtung für den Garten- & Außenbereich
- ARTPORT®**
Aluminium in Holzoptik für den Carport

... bieten individuelle Lösungen für

- Fassaden, Decken- oder Wandverkleidungen
- Raumlösungen für Terrassen und Gartenüberdachungen
- Zäune & Sichtschutz
- Garten- & Außenbeleuchtung
- Tore, Eingangsbereiche und Einhausungen
- Carports
- Umfangreiches Zubehörprogramm

Produktmerkmale

- Produkte mit einseitiger Ausführung
- Produkte mit zweiseitiger Ausführung
- Für den Innen- und Außenbereich
- Nur für den Innenbereich

Materialkennzeichnungen

- Produkte aus Acrylnitril-Styrol-Acrylat
- Produkte aus Styrol-Acrylnitril
- Produkte aus witterungsbeständigem Acrylnitril-Ethylen-Styrol
- Produkte aus Acrylnitril-Butadien-Styrol
- Produkte aus natürlichen Materialien
- Produkte aus Polypropylen
- Produkte aus Polyethylen
- Produkte aus Aluminium
- Faserverstärkter Kunststoff
- Produkte aus keramischen Werkstoffen



EVER BAMBOO®

Eine Atmosphäre, in der man sich wohlfühlt und gerne verweilt.
Harmonische Konzepte und stilvolle Lösungen für Haus und Garten
mit den Produkten der EVER-Serien.

Ausdruck und Textur

Verwandeln Sie Ihren Garten in eine Umgebung mit
eindrucksvoller Atmosphäre in traditionellem
japanischem Stil. Hierfür wurde EVER BAMBOO®,
mit höchsten Qualitätsansprüchen geschaffen.



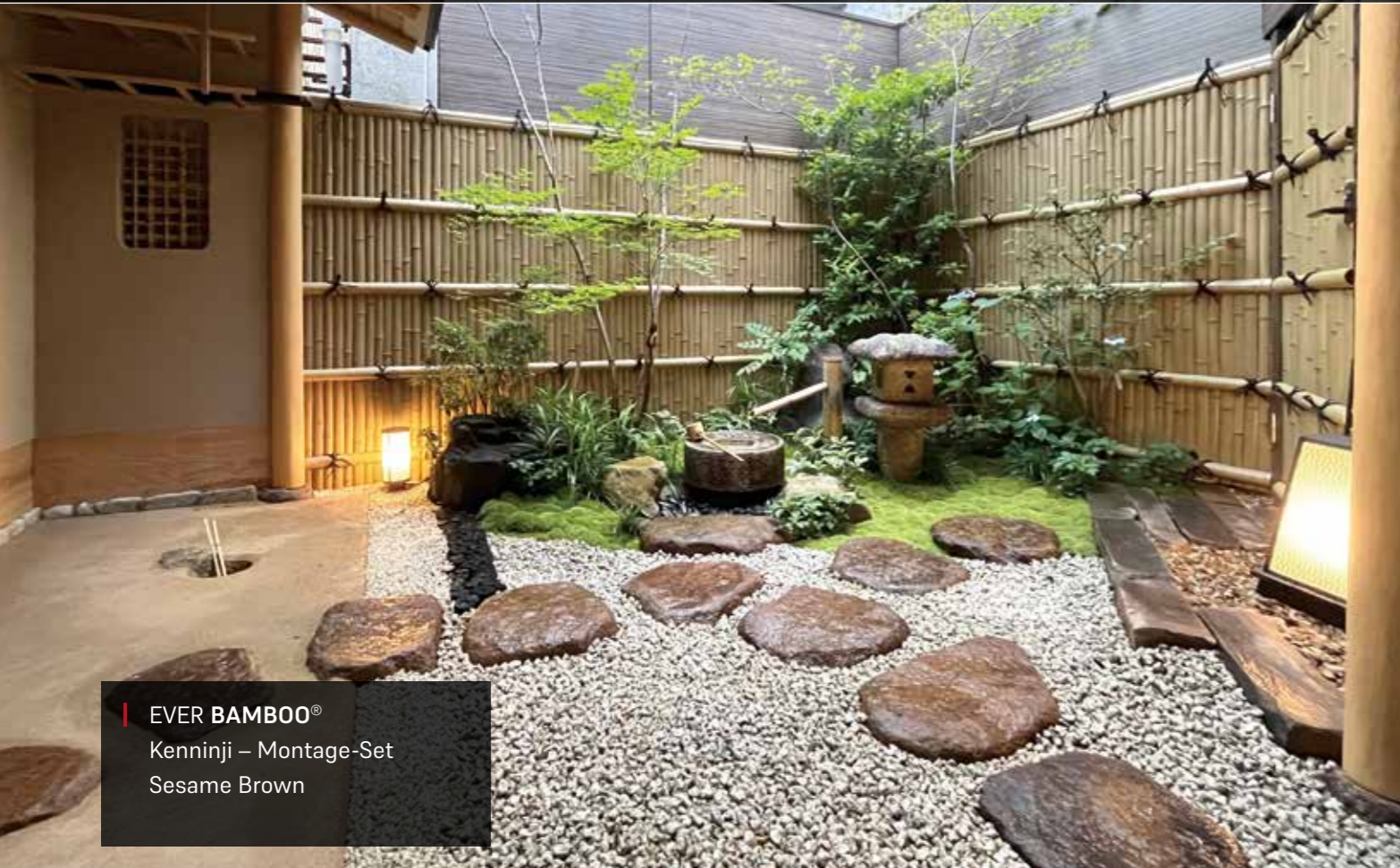

EVER BAMBOO®
Kenninji – Montage-Set
Sesame Brown

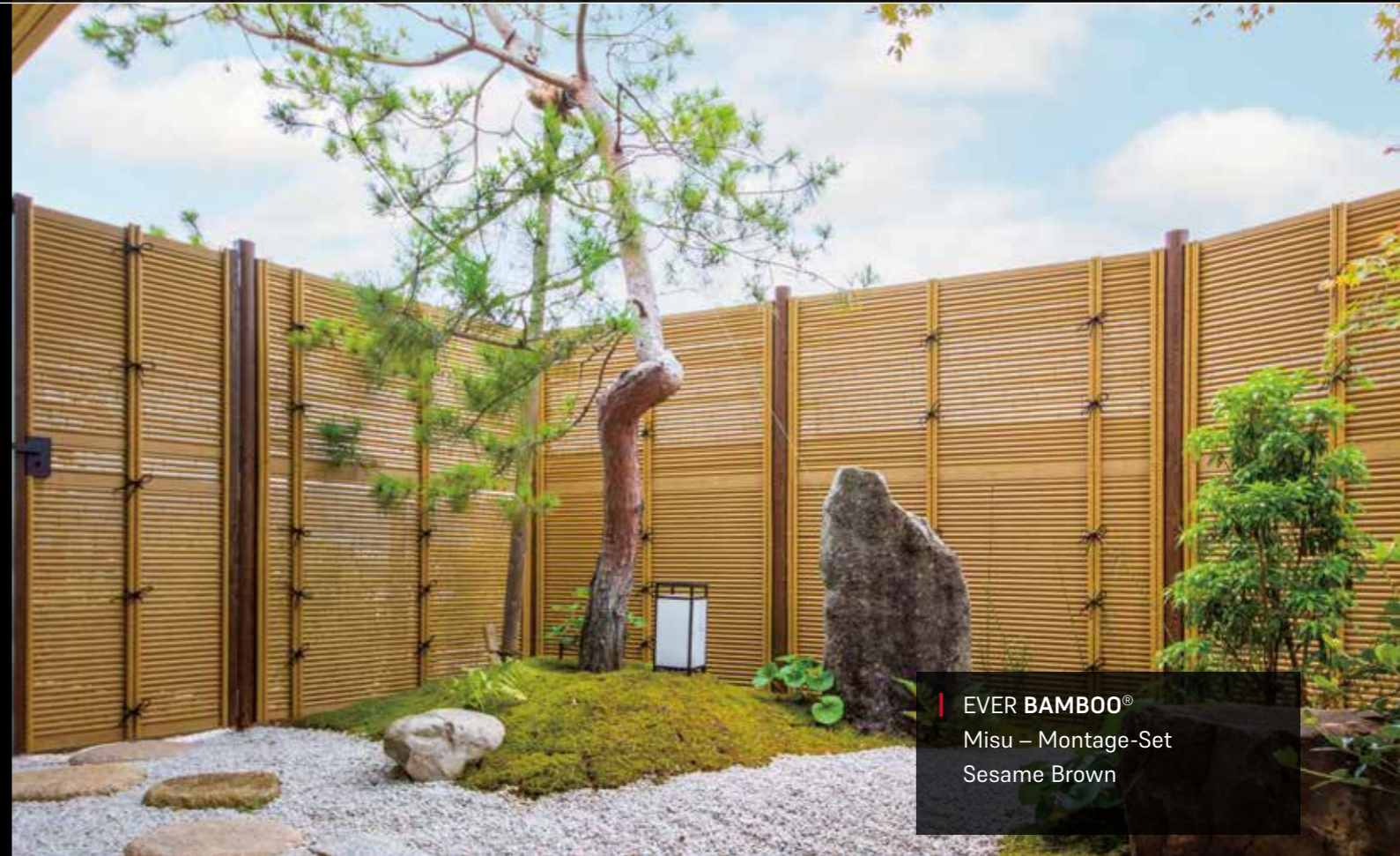

EVER BAMBOO®
Misu – Montage-Set
Sesame Brown



EVER BAMBOO®
Otsu – Montage-Set
Dark Brown



EVER BAMBOO®
Ajiro – Montage-Set
Fine Light Brown



EVER BAMBOO®

Eine Atmosphäre, in der man sich wohlfühlt und gerne verweilt.
Harmonische Konzepte und stilvolle Lösungen für Haus und Garten
mit den Produkten der EVER-Serien.

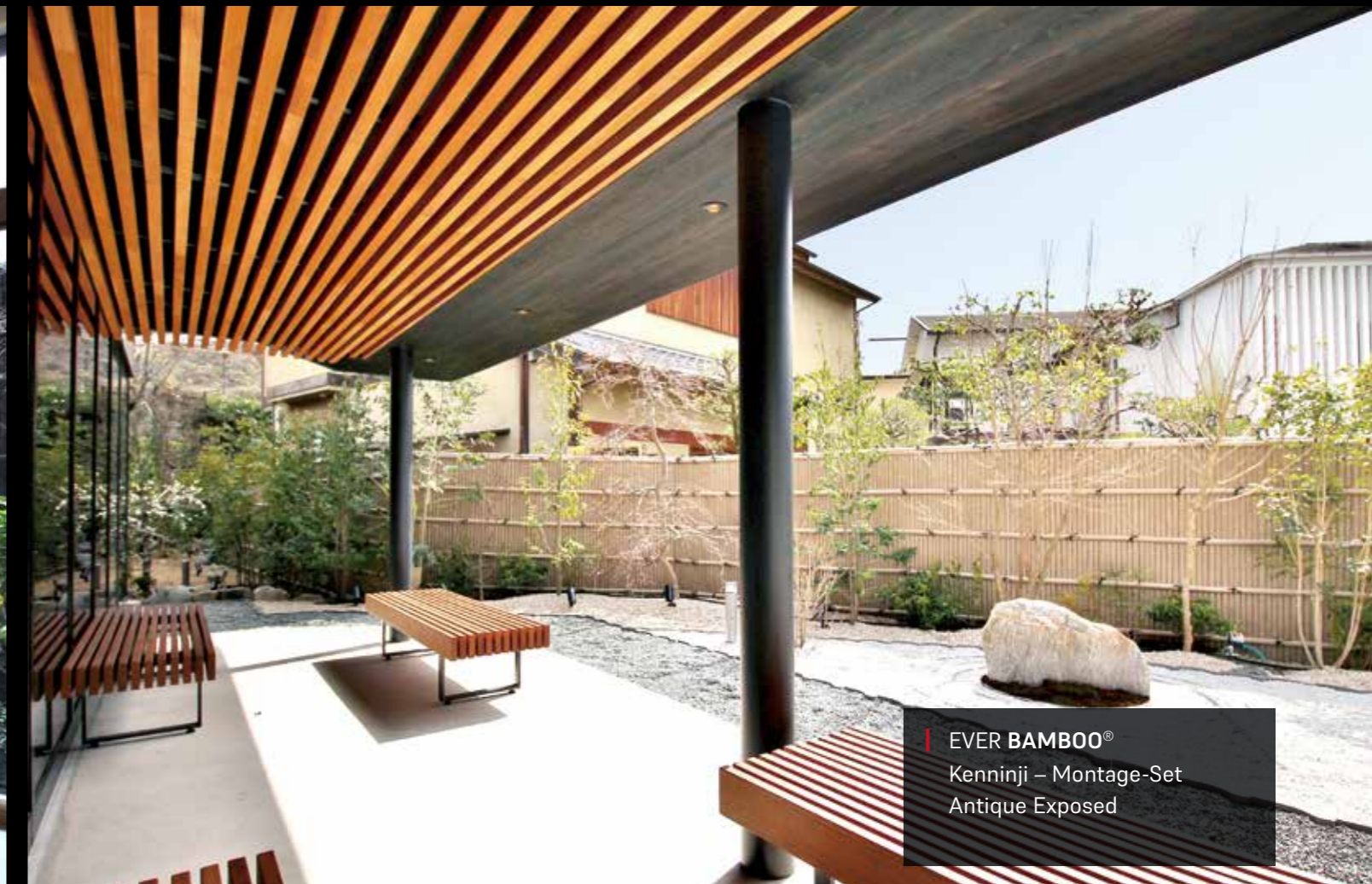
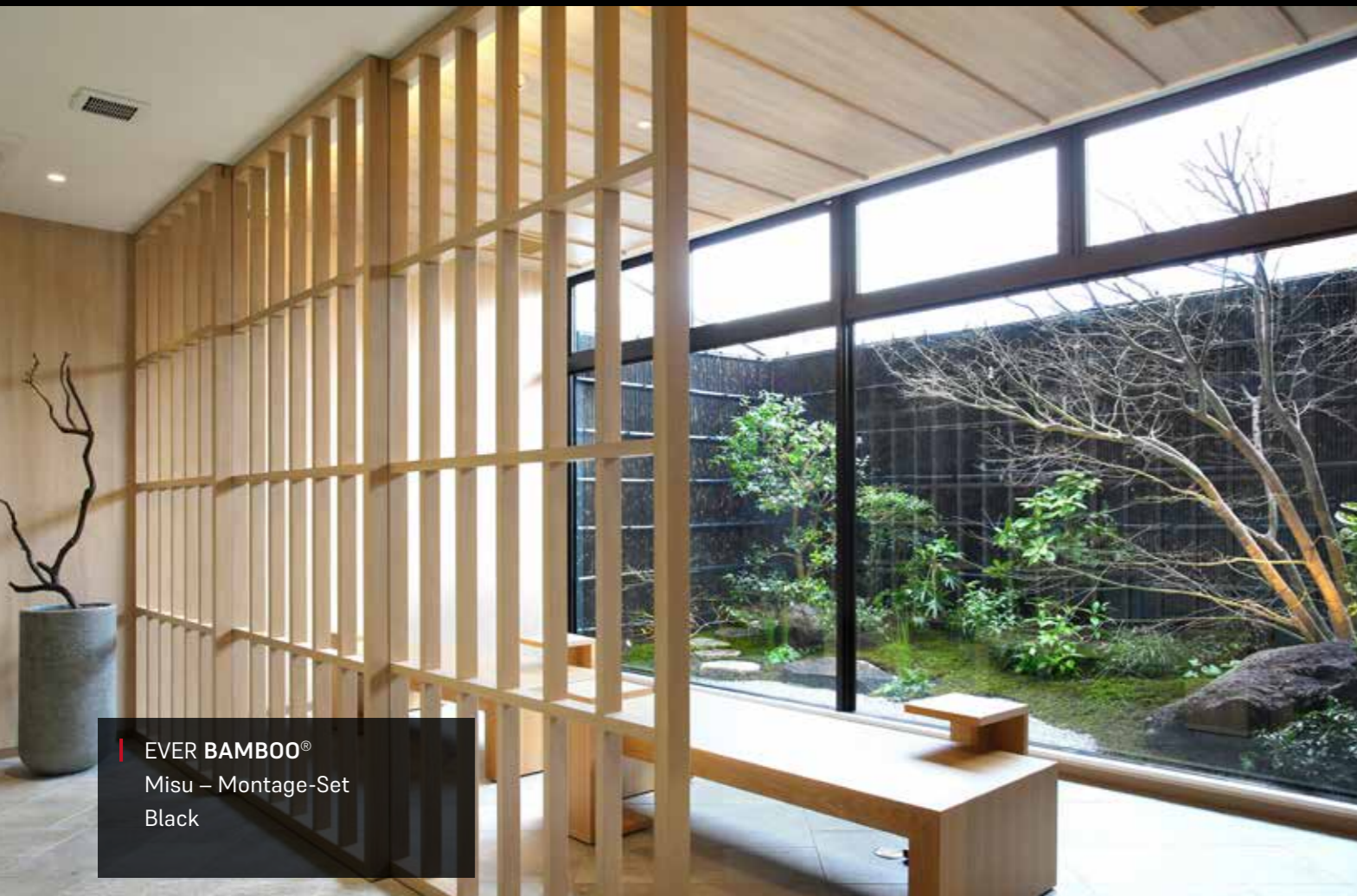

EVER BAMBOO®

Eine Atmosphäre, in der man sich wohlfühlt und gerne verweilt.
Harmonische Konzepte und stilvolle Lösungen für Haus und Garten
mit den Produkten der EVER-Serien.

Eine perfekte Nachbildung
des natürlichen Bambus

EVER BAMBOO®



Feinste Details

Naturechte Farbtöne erzeugen im Zusammenspiel mit dreidimensionalen Formen wunderschöne Oberflächen, welche ein Gefühl von zurückhaltender Raffinesse und spürbarer Ausdruckskraft vermitteln. So wird die Bedeutung des japanischen „Wabi-Sabi“ Leitbilds in den Produkten sichtbar.

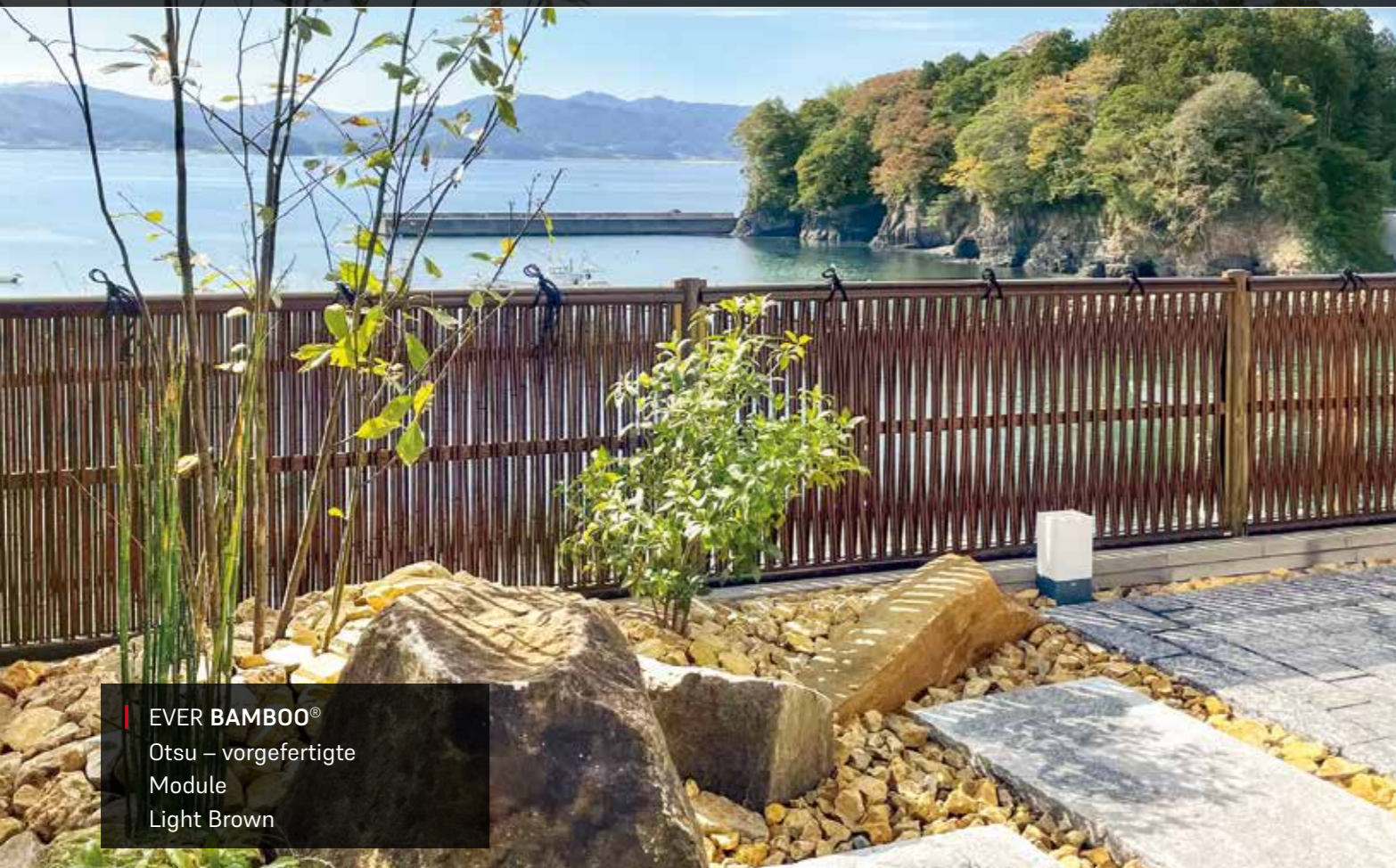

EVER BAMBOO®
Otsu – vorgefertigte
Module
Light Brown

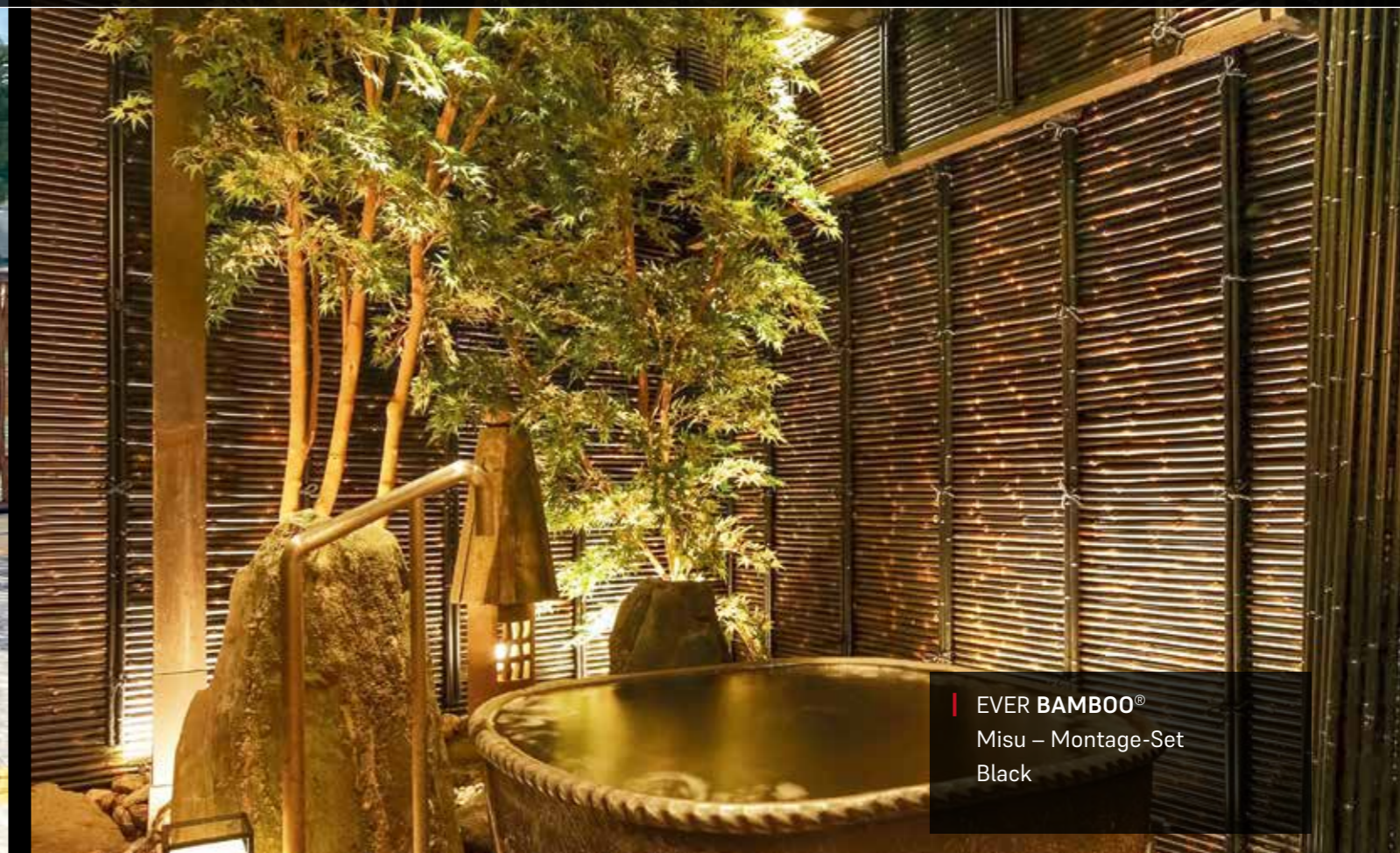

EVER BAMBOO®
Misu – Montage-Set
Black

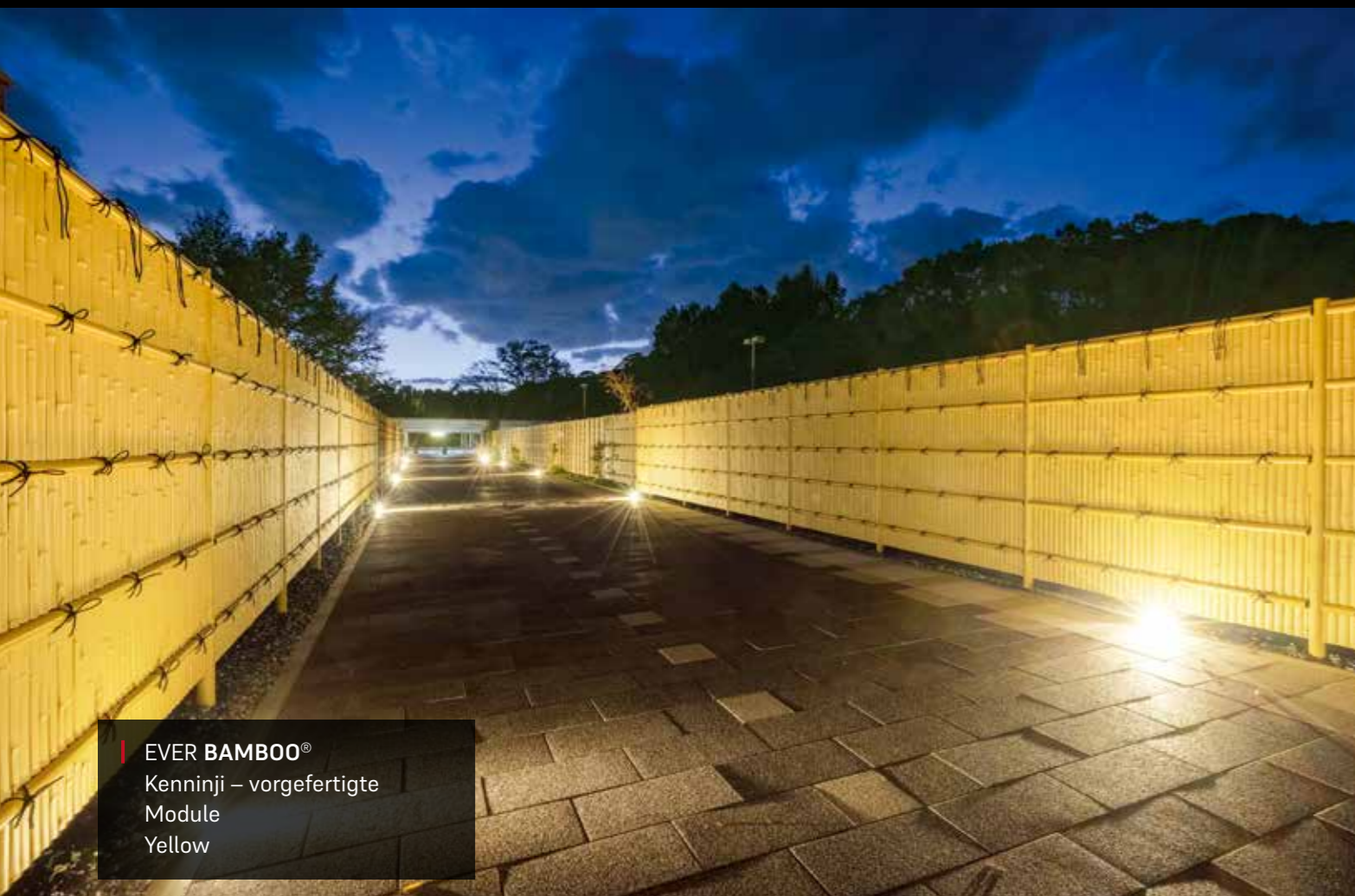

EVER BAMBOO®
Kenninji – vorgefertigte
Module
Yellow



EVER BAMBOO®
Kenninji – Montage-Set
Antique Exposed

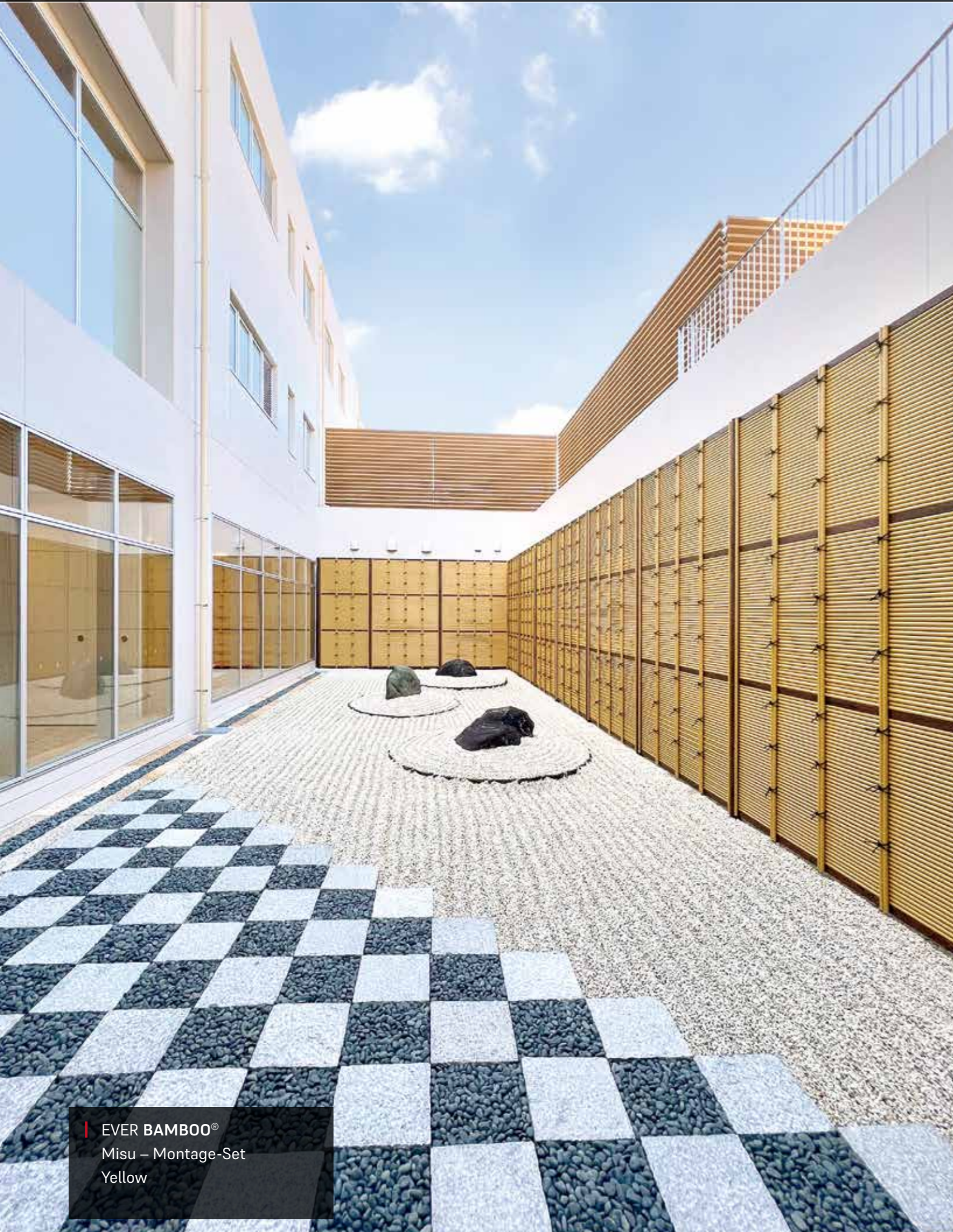

EVER BAMBOO®
Misu – Montage-Set
Yellow



EVER BAMBOO®
Misu – vorgefertigte Module,
Sesame Yellow

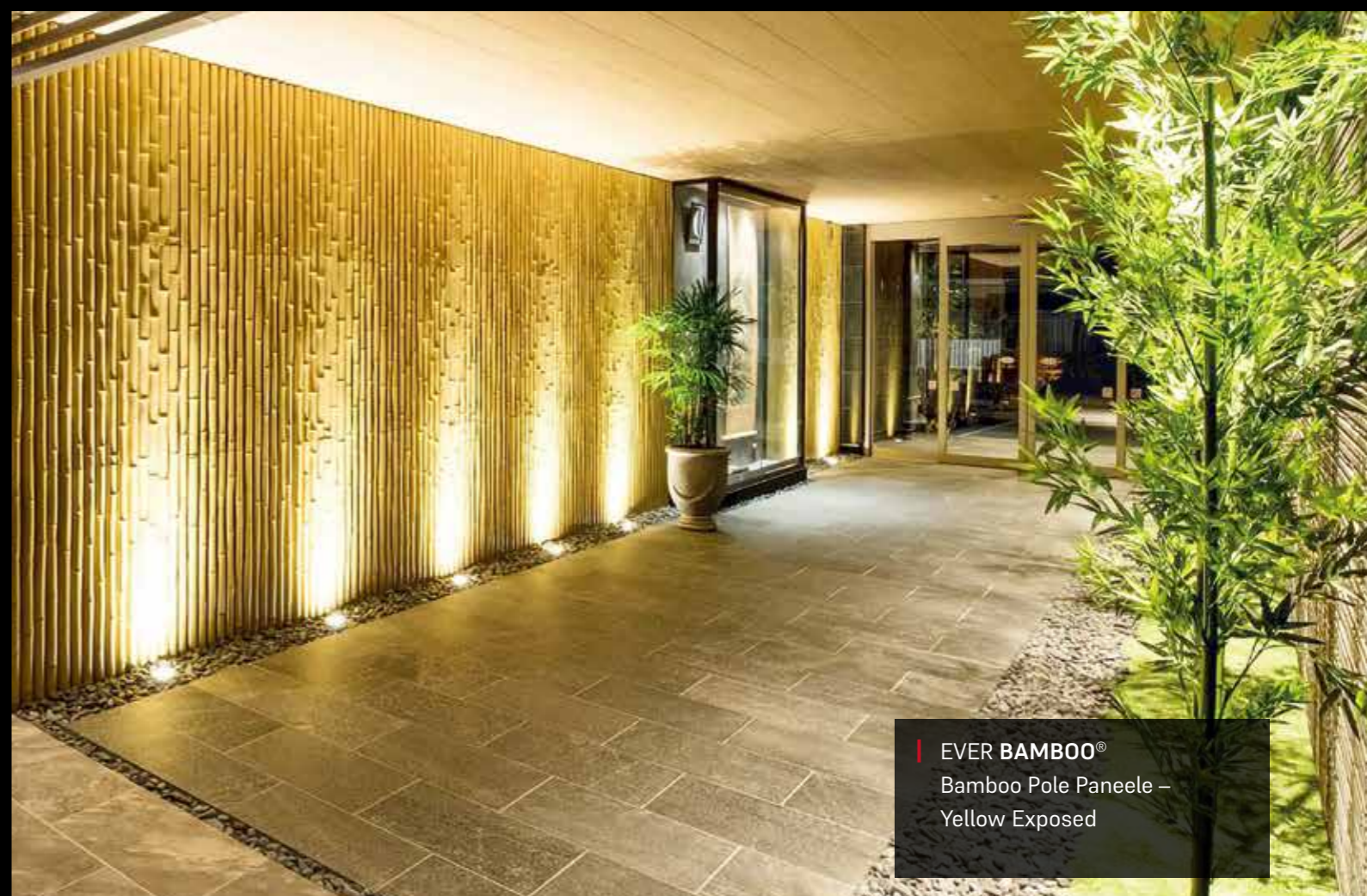

EVER BAMBOO®
Bamboo Pole Paneele –
Yellow Exposed



JAHRE GARANTIE

- auf 1. das Verblässen der Farbe
- und 2. auf das Einreißen der Paneele

EVER BAMBOO®

EVER BAMBOO® vereint die Chancen modernster Technik und Werkstoffe mit den bewährten Techniken traditionellen Handwerks. Dadurch besitzen die Paneele aus speziell verstärktem ASA Harz zahlreiche Vorteile, die eine Vielzahl von Anwendungen ermöglichen. Gleichzeitig bleibt die Atmosphäre des natürlichen Bambus erhalten.

Haltbarkeit



Die hohe Qualität von EVER BAMBOO® sorgt dafür, dass die Veredelung der Oberflächen trotz Temperaturwechseln, Regen und Sonne erhalten bleiben.

Textur



Die dreidimensionale Struktur erzeugt dezente Schatten und eine naturnahe Oberfläche.

Material



Das starke Material gewährleistet höchste Stabilität und dauerhafte Witterungsbeständigkeit.

Design



Der letzte Schliff wird von Hand perfektioniert, ohne auf Details zu verzichten.

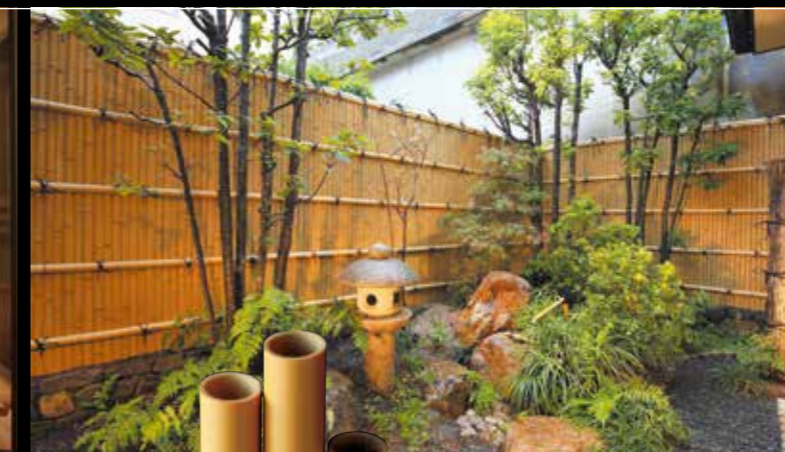

DELUXE ARTISAN BAMBOO

Wie bei unserem „ECO BAMBOO“ haben wir die Ausdruckskraft von natürlichem Bambus originalgetreu nachgebildet und gleichzeitig die Techniken traditioneller Kunsthandwerker einfließen lassen, was sich in unserem „DELUXE ARTISAN BAMBOO“ widerspiegelt. Der Charakter jedes einzelnen Bambusabschnitts und -knotens wird hier auf eindrucksvolle Weise reproduziert.



ECO BAMBOO DELUXE

Die wunderbaren Eigenschaften des natürlichen Bambus werden mit umweltfreundlichen Materialien naturgetreu reproduziert. Der besondere Ausdruck jedes einzelnen Abschnitts wird von Anfang bis Ende genauestens wiedergegeben und bestimmte Abschnitte des Bambus werden durch unsere Handwerker von Hand veredelt. So entsteht eine perfekte Nachbildung des natürlichen Bambus.

ECO BAMBOO



Die getönten schwarzen Linien verleihen dem Black Bamboo einen polierten und klaren Charakter, sind dabei Dezent und geschmackvoll, mit einem zeitgenössischen, modernen Gefühl. Takasho-Paneele besitzen tiefe, zarte Farben und dreidimensionale Texturen mit natürlichen Mustern, bei denen jedes elegante Detail sorgfältig wiedergegeben wird.

黒竹

Black

EVER BAMBOO® macht keine Kompromisse



Sarashi

しらす

Takashos besondere Liebe zum Detail zeigt sich besonders in Form, Gestalt und Farbtönen unserer Bamboo Produkte. Vor allem die Farbnuancen des Bambus vermitteln ein Gefühl von zurückhaltender Raffinesse, bekannt als „Wabi-Sabi“. Takasho ist stolz auf die Herstellungsverfahren, welche wir über viele Jahre verfeinert und perfektioniert haben, um die realistischsten Bambusnachbildungen herzustellen.

in der Treue zum Detail.



Antique

古竹

Unsere Antique Bamboo Paneele werden mit besonderer Detailtreue hergestellt, um das Aussehen von gealtertem Bambus zu erhalten. Im Vergleich zu Yellow Bamboo bietet Antique Bamboo eine zusätzliche Farbtiefe und erzeugt so ein vornehmes Ambiente von schlichter Schönheit.



あじろ Ajiro

Ausgeprägte und dennoch junge Bambussprossen werden für das Ajiro Motiv miteinander verwoben, um wunderschöne Schatten zu erzeugen, die mit der Tiefe der Farben spielen. Egal aus welchem Winkel Sie die Paneele betrachten, die dreidimensionale Struktur erzeugt weiche Schatten und sanft wechselnde Farben, die ein Gefühl von einzigartiger Eleganz und Luxus vermitteln. Unsere Ajiro Paneele bilden dieses kunstvolle Muster originalgetreu mit allen Feinheiten ab.

Entry

Standard

Premium

Kenninji Deluxe



Deluxe Yellow Deluxe Antique



Deluxe Yellow Exposed Deluxe Antique Exposed Deluxe Sesame Deluxe Green

Kenninji Standard



Yellow Green



Old Yellow Yellow Exposed Green Exposed



Spot Yellow

Kenninji Traditional



Sesame Brown Light Brown Dark Brown



Sesame Brown Exposed

Bamboo Stick Paneele



Yellow Green

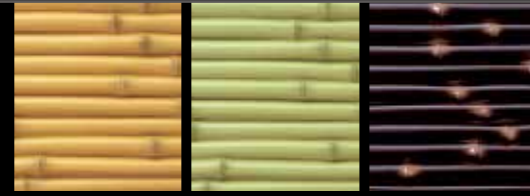

Old Yellow Green Exposed Black



Antique Light Brown Dark Brown Sesame Brown

Bamboo Pole



Yellow Green



Old Yellow Yellow Exposed Green Exposed



Sesame Brown Sesame Brown Exposed

Ajiro Fine



Ajiro Fine Yellow



Ajiro Fine Young Ajiro Fine Light Brown Ajiro Fine Dark Brown

Ajiro



Ajiro Yellow



Ajiro Exposed Ajiro Dual

Kyo-an



Kyo-an Yellow

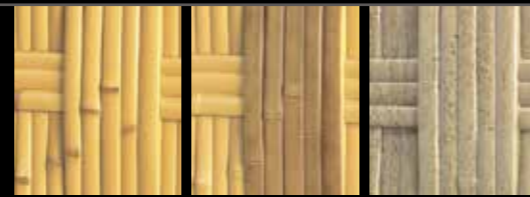

Kyo-an Exposed Kyo-an Dual Kyo-an Antique

Natürliche Farben

Die Vielfalt an Farbtönen ist unterschiedlichen Bambus-sorten originalgetreu nach-empfunden. Auch durch Wind und Wetter gealterte Oberflächen können ebenso reproduziert werden, wie mit traditionellen Methoden ver-edelter Bambus.

Realistische Oberflächen

Die Bambusstruktur wird mit großer Detailgenauig-keit und Sorgfalt nach dem Vorbild der Natur geformt. Dreidimensionale und hand-bemalte Details verleihen der EVER BAMBOO® Serie den besonderen natürlichen Eindruck.

Klassische Motive

Mit einer großen Auswahl an traditionellen Mustern bieten die EVER BAMBOO® Paneele zahlreiche Gestaltungsmöglichkeiten für klassische oder auch moderne Gärten im japanischen Stil.

EVER BAMBOO®

EVER BAMBOO® SET



EVER BAMBOO®

Wir haben die bewährten traditionellen Techniken der Handwerker aus Kyoto weiterentwickelt und elegante Produktlösungen geschaffen, welche das Aussehen und die Details Ihrer Vorbilder originalgetreu wiedergeben.

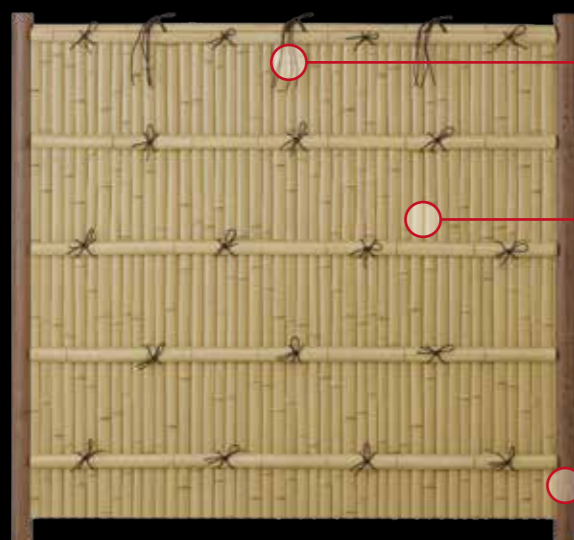

All inclusive Montage-Set

Alle Komponenten, die benötigt werden, um einen fantastischen Bambuszaun zu bauen, werden als Set vorbereitet und verpackt.

Modulares System

Je nach Bedarf sind Montage-Sets für zwei verschiedene Modultypen erhältlich: Der Typ ‚Basis‘, mit zwei Pfosten, ist für die Installation als eigenständig frei stehendes Zanelement geeignet, während der Typ ‚Erweiterung‘ dazu verwendet wird, um Ihren Zaun auf die gewünschte Länge zu erweitern. Wählen Sie für die Module zwischen einer ein- oder zweiseitig mit Paneelen bestückten Ausführung.

Sichtbare oder verborgene Pfosten

Wählen Sie für Ihren Zaun zwischen Modulen mit sichtbaren oder verborgenen Pfosten, je nach gewünschter Anmutung.

Klassische Motive

Kenninji



Der Kenninji-Zaun, benannt nach dem berühmten Zen-Tempel Kenninji in Kyoto, verkörpert mit den gespaltenen, ohne Lücken verbundenen Bambusrohren, eine ruhige Eleganz.

Er verleiht japanischen Gärten eine harmonische Struktur und ist gleichzeitig Kulisse und Sichtschutz für den Garten. Er betont den natürlichen Charakter des Bambus, ideal für meditative Gärten oder Teehäuser.

Vorgefertigte Module ✓

Montage-Set ✓

Misu

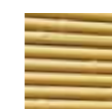

Der Name des Misu-Zauns lehnt sich an das Vorbild von großen Bambuswandschirmen an, die einst in Tempeln verwendet wurden, um Innenräume abzuschirmen.

Seine eng übereinander gestapelten Bambusstäbe bieten Sichtschutz und schaffen eine sanfte Abgrenzung mit eleganter Atmosphäre, die gleichermaßen zum Ambiente von traditionellen und modernen Häusern und Gärten im japanischen Stil beiträgt.

Vorgefertigte Module ✓

Montage-Set ✓

Shimizu



Oft für die Umzäunung von Schreinen verwendet, überzeugt der Shimizu-Zaun durch seine klare Linienführung und gleichmäßige Bambusstruktur. Er betont die natürliche Schönheit des Bambus und schafft eine elegante, beruhigende Atmosphäre, die perfekt zu klassischen japanischen Gärten passt.

Die Konstruktion aus feinen senkrecht nacheinander angeordneten Bambusstangen ist die optimale Lösung, um einen Garten von der Straße abzuschirmen und gleichzeitig genug Raum für Belüftung und Tageslicht zu lassen.

Vorgefertigte Module ✓

Montage-Set ✓

Otsu

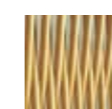

Der Ursprung des Namens "Otsugaki" leitet sich von den nach vorn und hinten geflochtenen Bambusstangen ab, die sich an der geographischen Lage der Städte Otsu und Kyoto orientiert, Otsu liegt auf der Rückseite von Kyoto und Kyoto auf der Vorderseite von Otsu. Dieses Wechselspiel gibt dem Muster des Zauns seinen Namen.

Durch die Zwischenräume der dünnen Bambusstäbe gelangt genügend Licht und Luft, was dem Zaun eine stilvolle Note verleiht – ideal, um Ruhebereiche abzugrenzen oder Gartenwege zu begleiten.

Vorgefertigte Module ✓

Montage-Set ✓

Ajiro / Kyo-an



Ajiro, was „Fischernetz“ bedeutet, verweist auf das kunstvolle, diagonal geflochtene Muster dieses Zauntyps, das japanischen Gärten ein lebendiges, authentisches Flair verleiht.

Kyo-an, wörtlich „Ort des Friedens in Kyoto“, beschreibt Zäune mit klaren, horizontalen Linien, die an die zurückhaltende Architektur alter Teehäuser in Kyoto erinnern.

Vorgefertigte Module ✗

Montage-Set ✓

Kriterien für die Preisgestaltung

1. Montage

BAMBOO Moduleinheiten

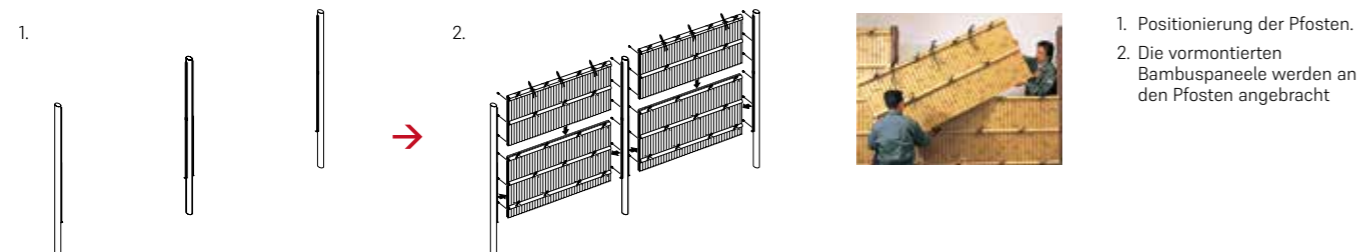

Standard Paneele

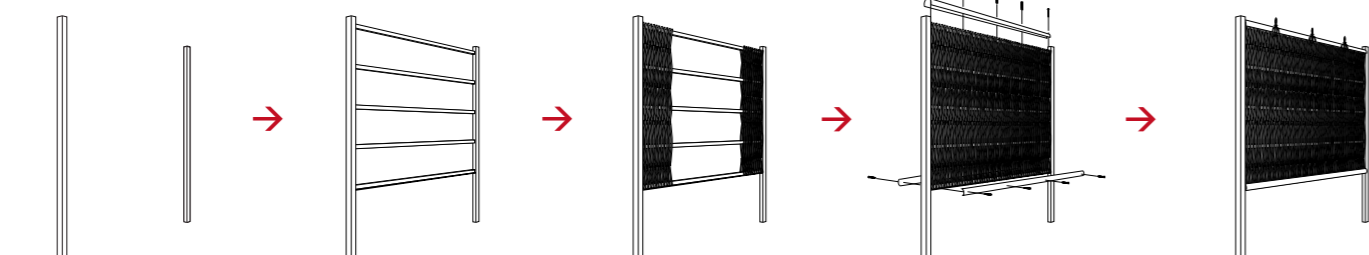
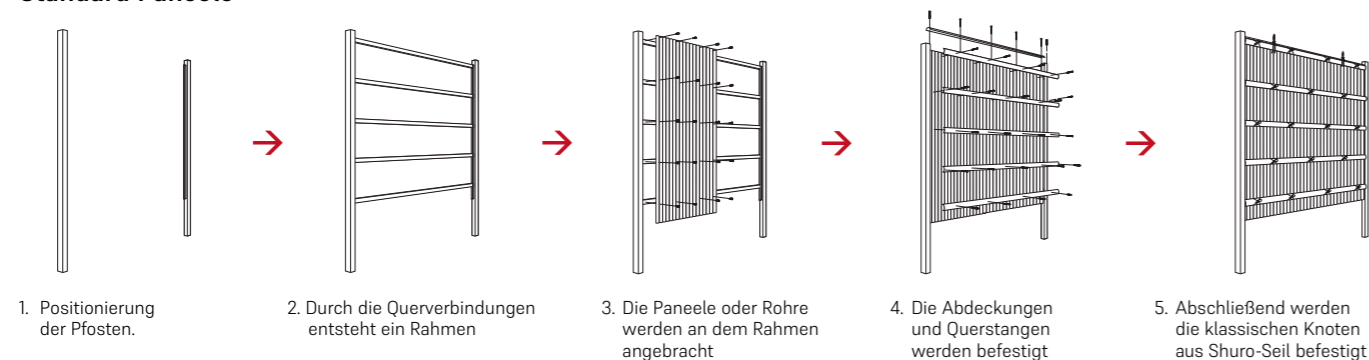

Rohrpaneele

	Preis	Montagezeit (Arbeitszeit Kosten)	Realistische Oberfläche
Vorgefertigte Module	★ ★ ★	★ ☆ ☆	★ ★ ★
Montage-Set	★ ☆ ☆	★ ★ ★	★ ★ ★

2. Materialkomponenten

EVER BAMBOO®



ECO BAMBOO



3. Abmessungen

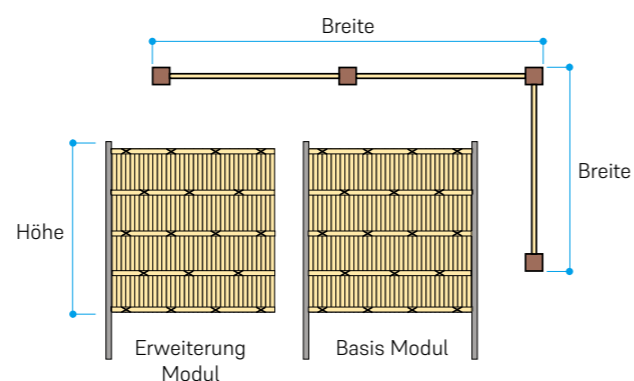

4. Pfosten

Sichtbare Pfosten

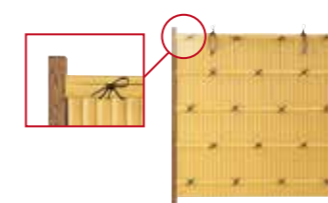

Verdeckte Pfosten

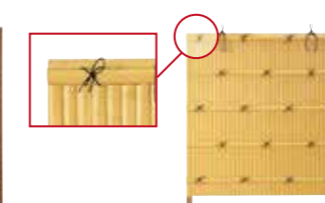

5. Modellvarianten

Einseitig

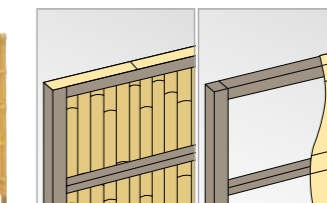

Zweiseitig

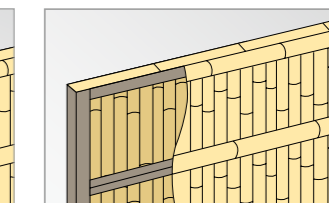

Farben und Muster

Deluxe Yellow	Deluxe Exposed	Deluxe Antique	Deluxe Antique Exposed	Deluxe Sesame	Deluxe Yellow	Artisan Yellow
Deluxe Green	Yellow	Old Yellow	Yellow Exposed	Spot Yellow	Ivory	Ivory Exposed
Green	Green Exposed	Sesame Brown	Sesame Exposed	Light Brown	Olive Green	Deluxe Black
Dark Brown	Yellow	Old Yellow	Green	Green Exposed	Deluxe Dark Brown	Deluxe Light Brown
Light Brown	Dark Brown	Black	Sesame Brown	Antique	Deluxe Green	
Yellow	Old Yellow	Yellow Exposed	Green	Green Exposed		
Sesame Brown	Sesame Brown Exposed	Ajiro Fine Yellow	Ajiro Fine Young	Ajiro Fine Light Brown	Yellow	Green
Ajiro Fine Dark Brown	Ajiro	Ajiro Exposed	Ajiro Dual	Kyo-an Yellow	Sesame Yellow	
Kyo-an Exposed	Kyo-an Dual	Kyo-an Antique			Light Brown	Dark Brown
					Black	

EVER BAMBOO® SET

Kenninji – Montage-Set



EVER BAMBOO® Set – sichtbare Pfosten

Basis Modul: B1920 × H1800 mm
Erweiterung: B1860 × H1800 mm

EVER BAMBOO® Set – verdeckte Pfosten

Basis Modul: B1800 × H1800 mm
Erweiterung: B1800 × H1800 mm
Pfosten in der Farbe Bronze



Konstruktion

Standard Maße

Material:

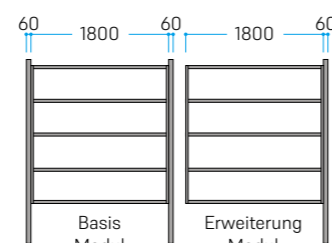
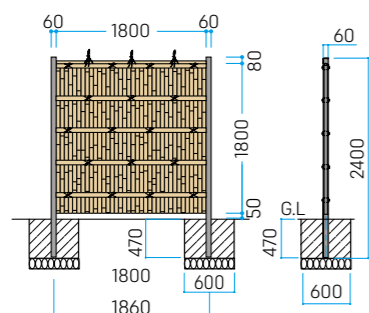
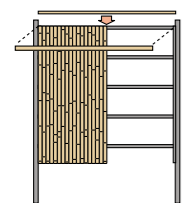

EVER BAMBOO® Paneele

Montage-Set

Panele Farben & Designs



Pfostenauswahl



Modellvarianten

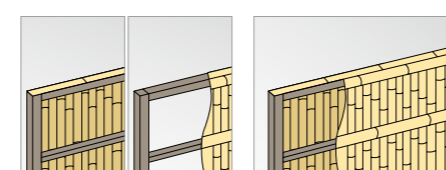

Als ein- oder zweiseitige Ausführung erhältlich.



EVER BAMBOO® SET

Kenninji – vorgefertigte Module

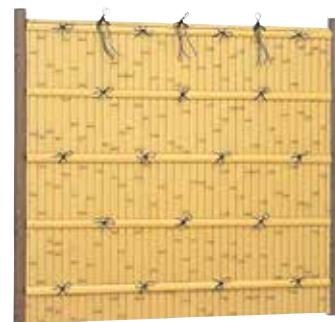

EVER BAMBOO® Set
sichtbare Pfosten

Basis Modul:
B2080 × H1800 mm

Erweiterung:
B2000 × H1800 mm

Besondere Kombinationen möglich



Konstruktion

Standard Maße

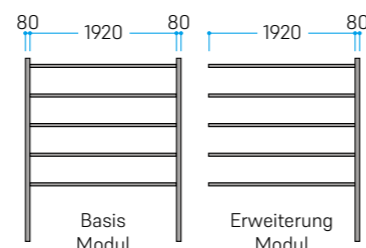
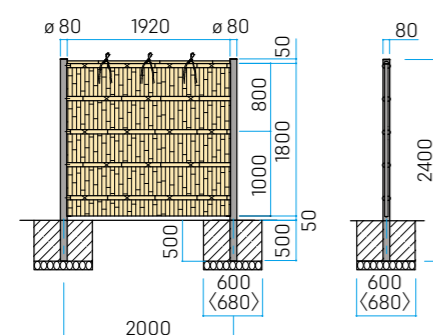
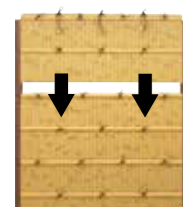

Vorgefertigt

Material:

Paneele Farben & Designs



Deluxe Exposed Deluxe Antique Exposed Deluxe Sesame



Yellow Old Yellow Green Light Brown

EVER BAMBOO® Paneele

Pfostenauswahl

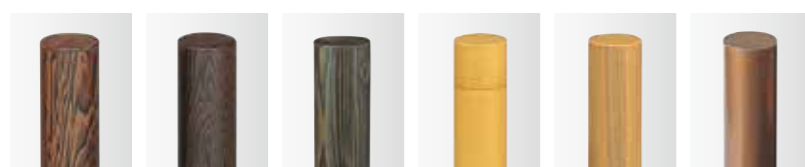

Round Brown Round Black Round Antique Round Yellow Round Sesame Round Bronze

Modellvarianten

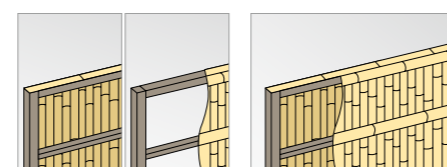

Als ein- oder zweiseitige Ausführung erhältlich.

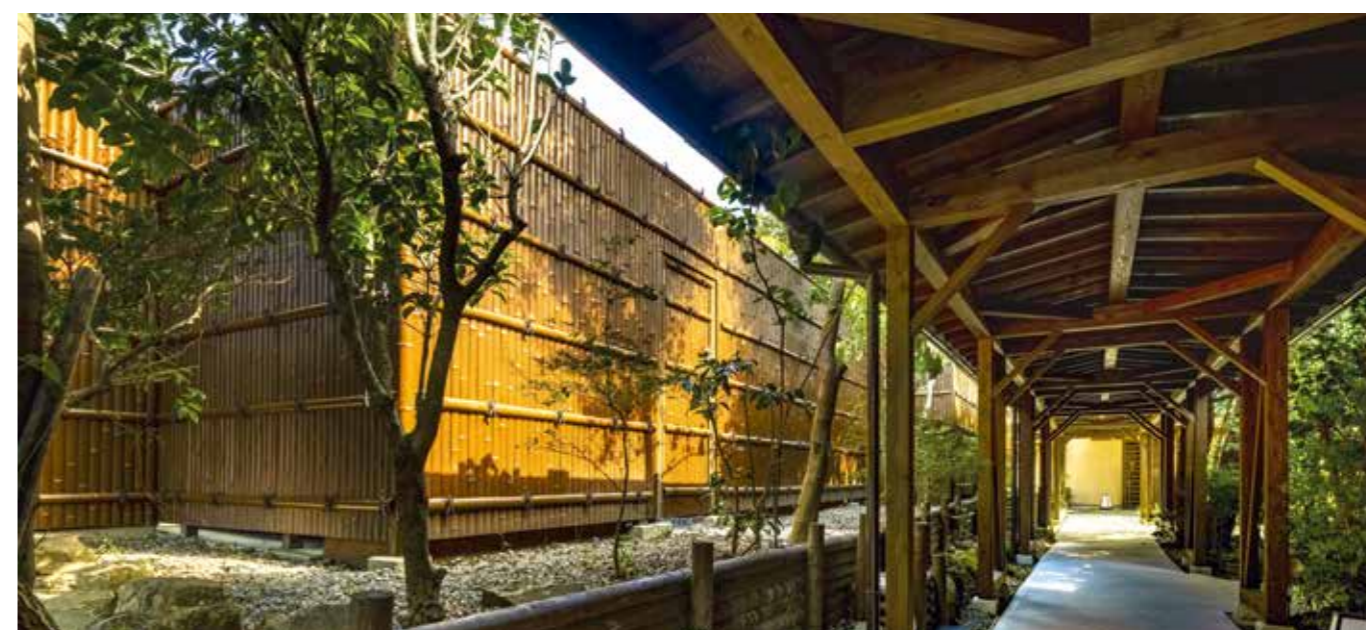

EVER BAMBOO® SET

Misu – Montage-Set

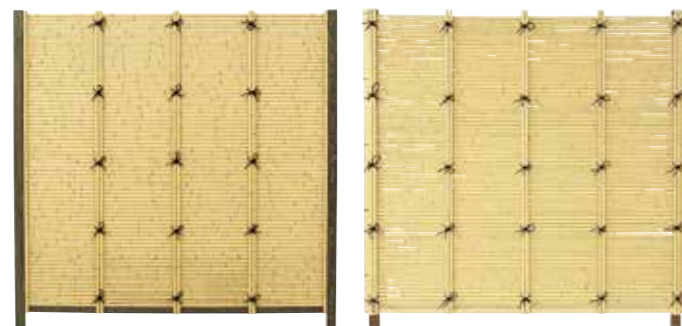

EVER BAMBOO® Set – sichtbare Pfosten

Basis Modul: B1920 × H1800 mm

Erweiterung: B1860 × H1800 mm

EVER BAMBOO® Set – verdeckte Pfosten

Basis Modul: B1800 × H1800 mm

Erweiterung: B1800 × H1800 mm

Pfosten in der Farbe Bronze



Konstruktion

Standard Maße

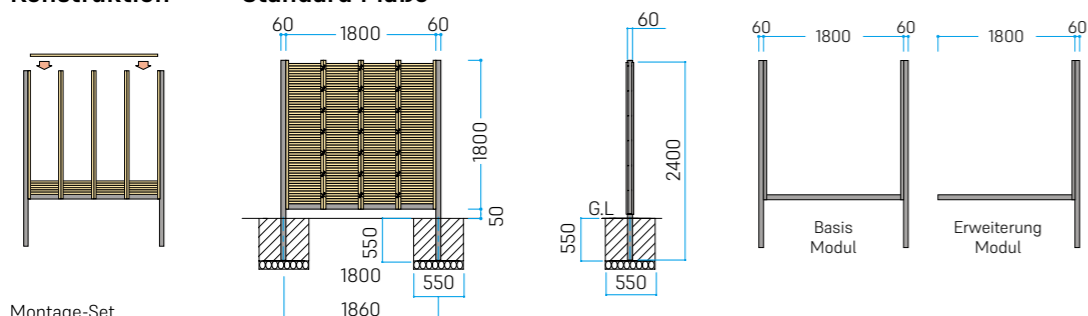

Montage-Set

Material:

Stangen Farben & Designs



Deluxe Stange 22 Ø

ECO BAMBOO DELUXE Stangen

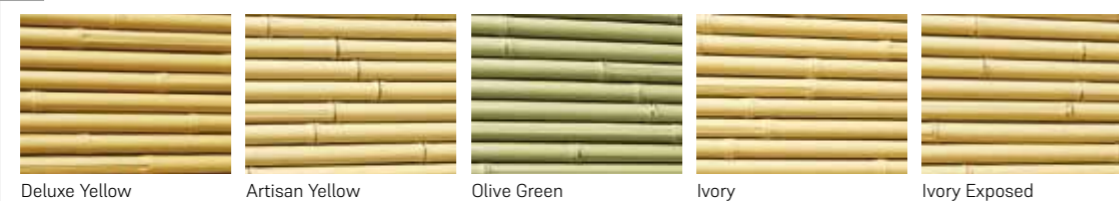

Deluxe Yellow

Artisan Yellow

Olive Green

Ivory

Ivory Exposed



Deluxe Black

Deluxe Dark Brown

Deluxe Light Brown

Deluxe Green



Stange 22 Ø

ECO BAMBOO Stangen



Yellow

Sesame Yellow

Light Brown

Dark Brown

Black

Pfostenauswahl



Square Brown

Square Black

Square Antique

Square Bronze

Modellvarianten

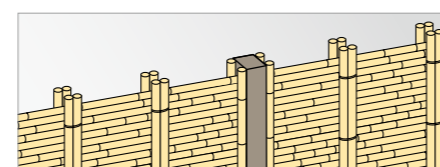

Zweiseitige Ausführung



EVER BAMBOO® SET

Misu – Montage-Set

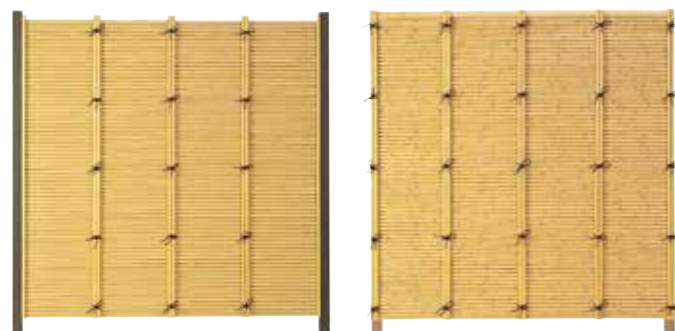

EVER BAMBOO® Set – sichtbare Pfosten

Basis Modul: B1920 × H1800 mm
Erweiterung: B1860 × H1800 mm

EVER BAMBOO® Set – verdeckte Pfosten

Basis Modul: B1800 × H1800 mm
Erweiterung: B1800 × H1800 mm
Pfosten in der Farbe Bronze



Konstruktion

Standard Maße

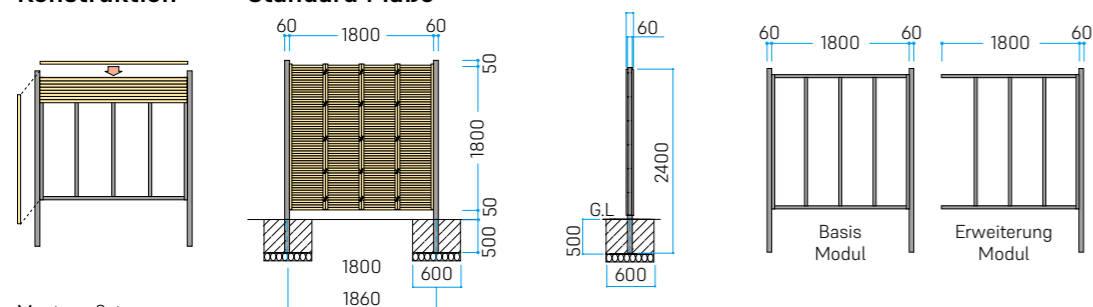

Montage-Set

Material:

Paneele Farben & Designs



EVER BAMBOO® Paneele

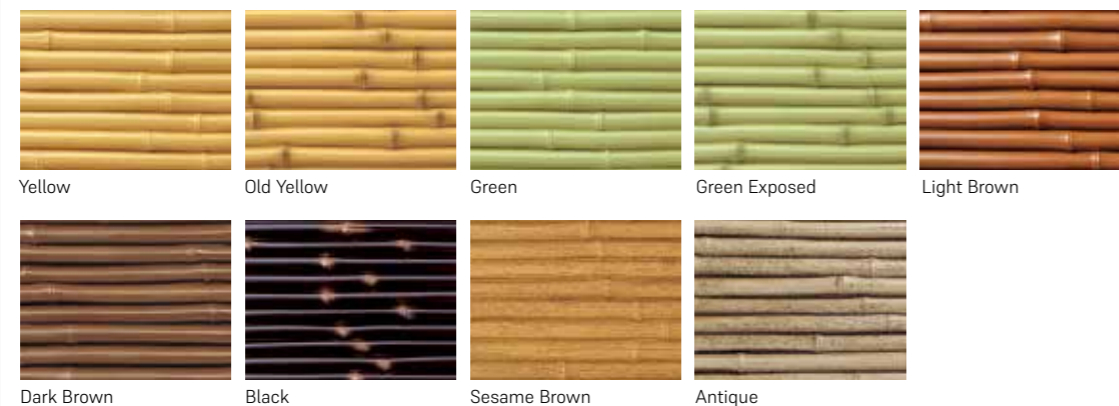

Pfostenauswahl

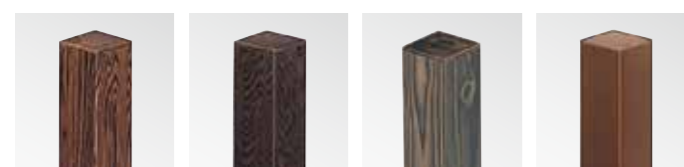

Square Brown Square Black Square Antique Square Bronze

Modellvarianten

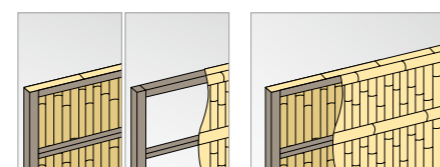

Als ein- oder zweiseitige Ausführung erhältlich.



EVER BAMBOO® SET

Misu – vorgefertigte Module



EVER BAMBOO® Set
sichtbare Pfosten

Basis Modul:
B2080 × H1800 mm

Erweiterung:
B2000 × H1800 mm

Besondere Kombinationen möglich



Konstruktion

Standard Maße



Vorgefertigt

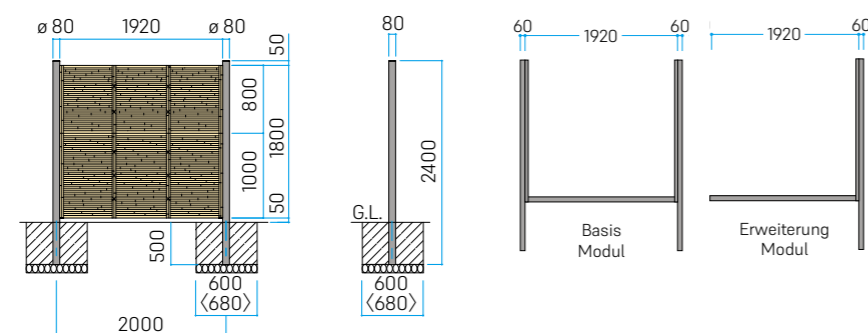

Material:

Stangen Farben & Designs

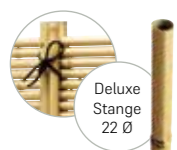

ECO BAMBOO DELUXE
Stangen

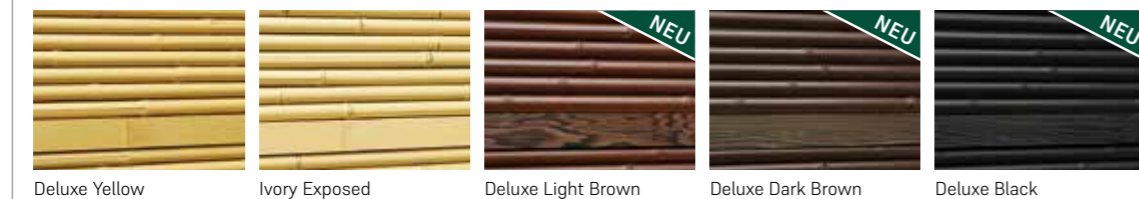

ECO BAMBOO Stangen

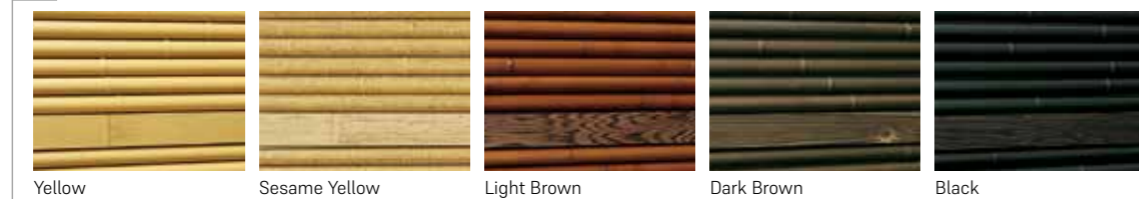

Pfostenauswahl

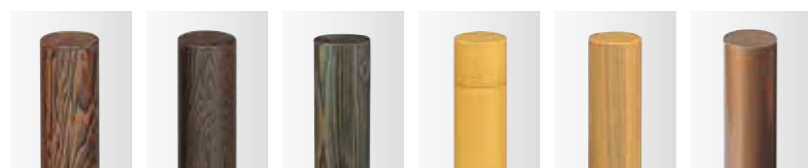

Round Brown Round Black Round Antique Round Yellow Round Sesame Round Bronze

Modellvarianten

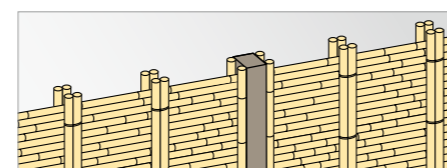

Zweiseitige Ausführung



EVER BAMBOO® SET

Shimizu – Montage-Set



EVER BAMBOO® Set – sichtbare Pfosten
Basis Modul: B1950×H1800 mm | Erweiterung: B1875×H1800 mm

Konstruktion

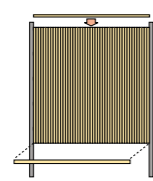

Montage-Set

Standard Maße

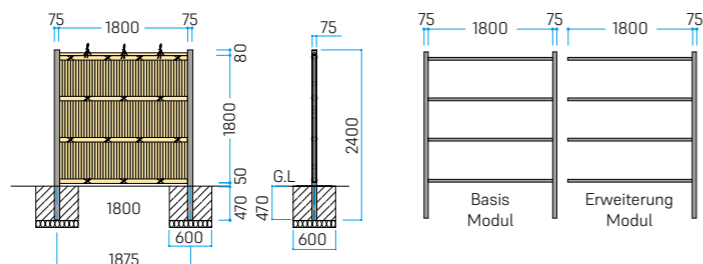

Material: Farben & Designs



ECO BAMBOO DELUXE Stangen

Material: Farben & Designs



ECO BAMBOO Stangen

Pfostenauswahl



Square Brown Square Antique Square Yellow

Modellvarianten

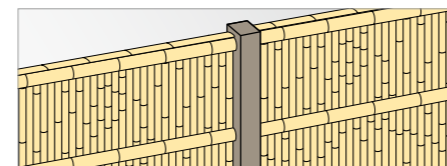

Zweiseitige Ausführung



Shimizu – vorgefertigte Module



EVER BAMBOO® Set – sichtbare Pfosten
Basis Modul: B1920×H1800 mm | Erweiterung: B1860×H1800 mm

Standard Maße

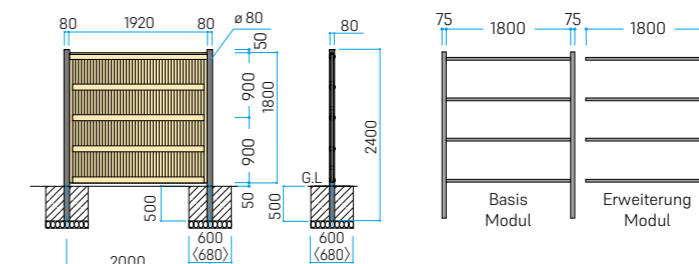

Material: Farben & Designs



ECO BAMBOO DELUXE Stangen

Pfostenauswahl

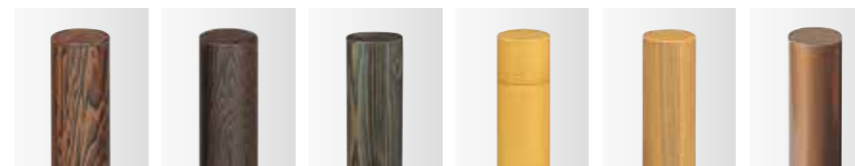

Round Brown Round Black Round Antique Round Yellow Round Sesame Round Bronze

Modellvarianten

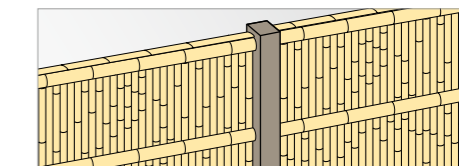

Zweiseitige Ausführung



EVER BAMBOO® SET

Otsu – Montage-Set



EVER BAMBOO® Set – sichtbare Pfosten
Basis Modul: B1950×H1800 mm | Erweiterung: B1875×H1800 mm

Konstruktion

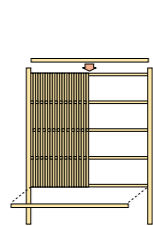

Montage-Set

Standard Maße

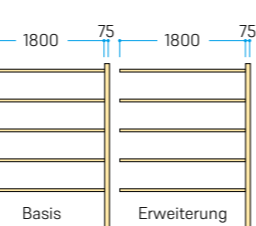
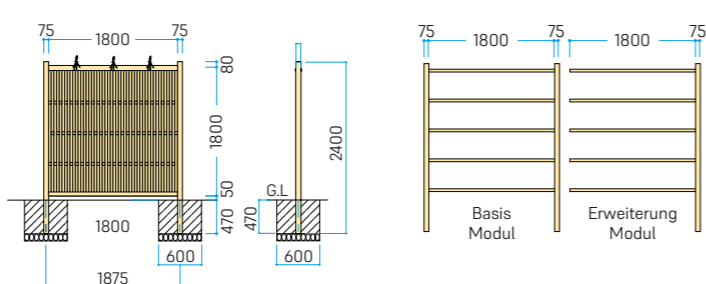

Basis Modul

Erweiterung Modul

Material:

Farben & Designs

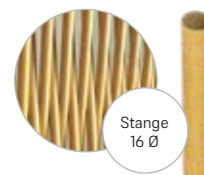

Stange
16 Ø

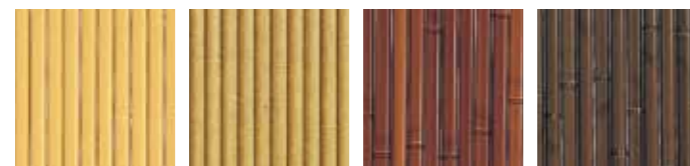

Yellow

Sesame Brown

Light Brown

Dark Brown

ECO BAMBOO Stangen

Pfostenauswahl



Square 75 RY

Square 75 RS

Square 75 RA

Modellvarianten

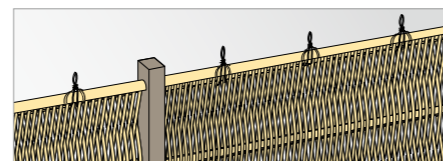

Zweiseitige Ausführung

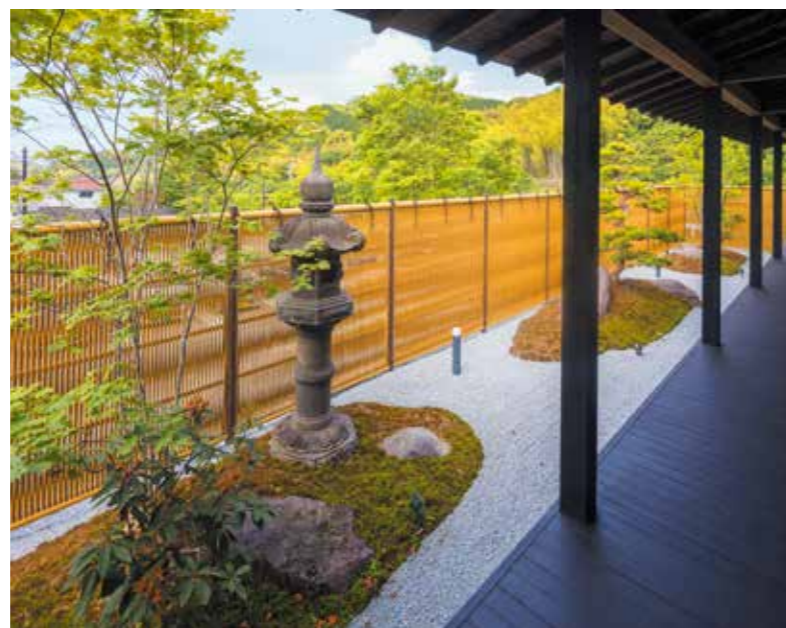

Otsu – vorgefertigte Module



EVER BAMBOO® Set – sichtbare Pfosten
Basis Modul: B2080×H1800 mm | Erweiterung: B2000×H1800 mm

Standard Maße

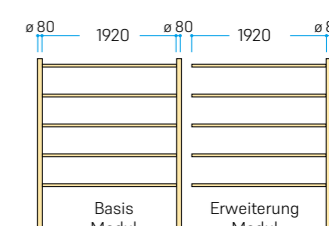
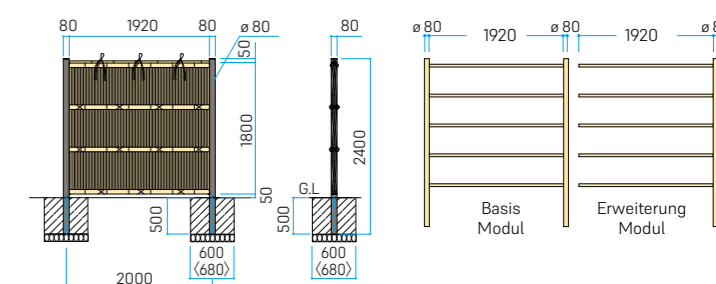

Basis Modul

Erweiterung Modul

Material:

Farben & Designs



Deluxe
Stange
22 Ø



Ivory Exposed

ECO BAMBOO DELUXE Stangen

Material:

Farben & Designs



Stange
16 Ø



Yellow

Sesame Brown

Light Brown

Dark Brown

ECO BAMBOO Stangen

Pfostenauswahl

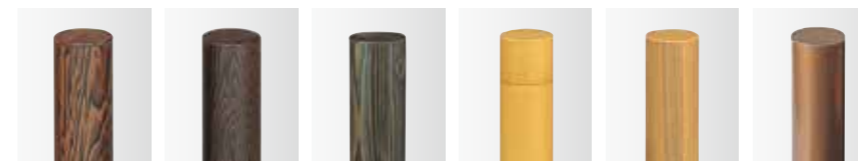

Round Brown

Round Black

Round Antique

Round Yellow

Round Sesame

Round Bronze

Modellvarianten

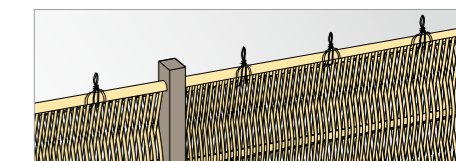

Zweiseitige Ausführung

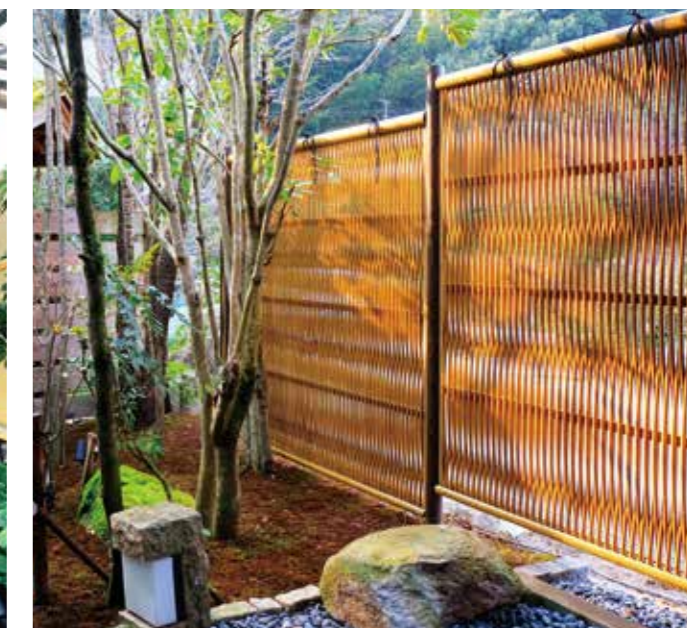

EVER BAMBOO® SET

Ajiro | Kyo-an – Montage-Set



Ajiro

Kyo-an

EVER BAMBOO® Set – sichtbare Pfosten

Basis Modul: B1920 × H1800 mm
Erweiterung: B1860 × H1800 mm

EVER BAMBOO® Set – verdeckte Pfosten

Basis Modul: B1800 × H1800 mm
Erweiterung: B1800 × H1800 mm
Pfosten in der Farbe Bronze

Konstruktion

Standard Maße

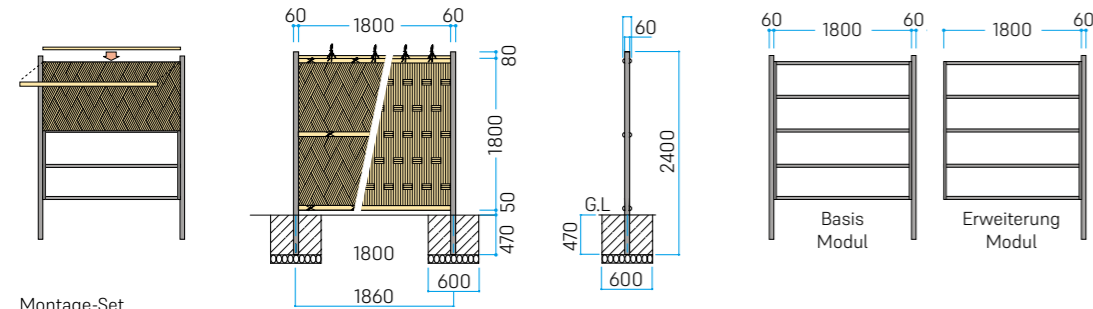

Montage-Set

Material:

Paneele Farben & Designs

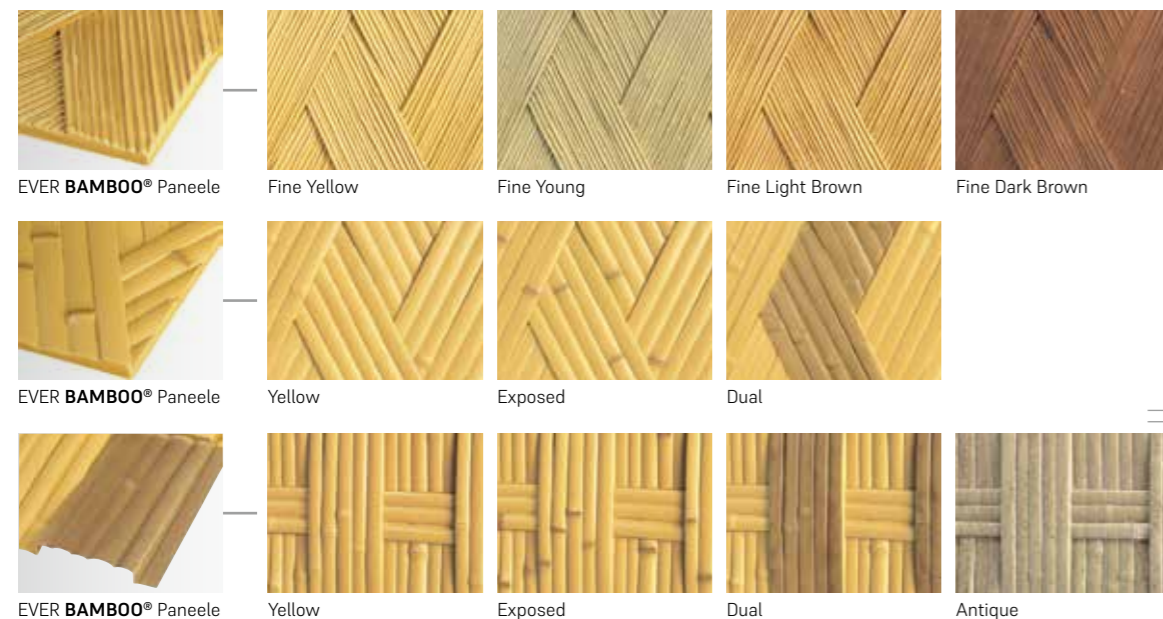

Ajiro

Kyo-an

Pfostenauswahl

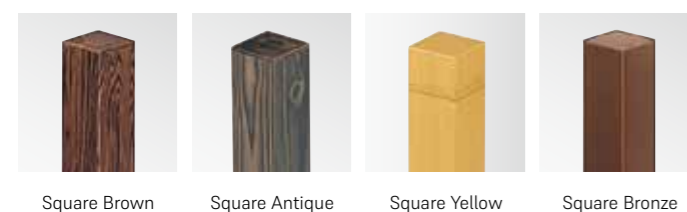

Modellvarianten

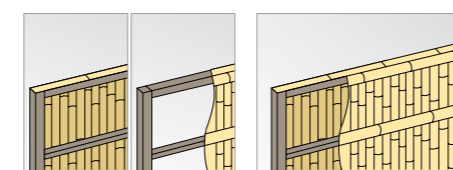

Als ein- oder zweiseitige Ausführung erhältlich.

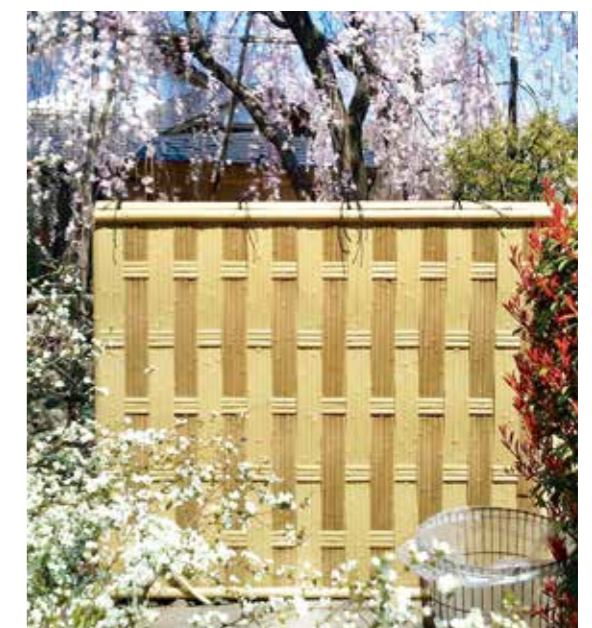
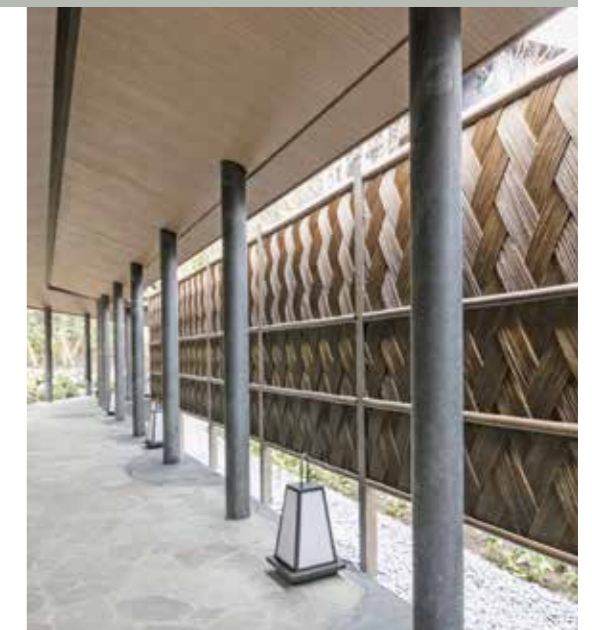

EVER BAMBOO® SET

Andere verfügbare Muster / Motive



EVER BAMBOO®- Keilin-Set



EVER BAMBOO® - Chikurin-Set



EVER BAMBOO® - Rundbambus-Set



EVER BAMBOO® - Yoshino-Set



Passende Gartentüren (Abbildung Standardhöhe 1,8m)

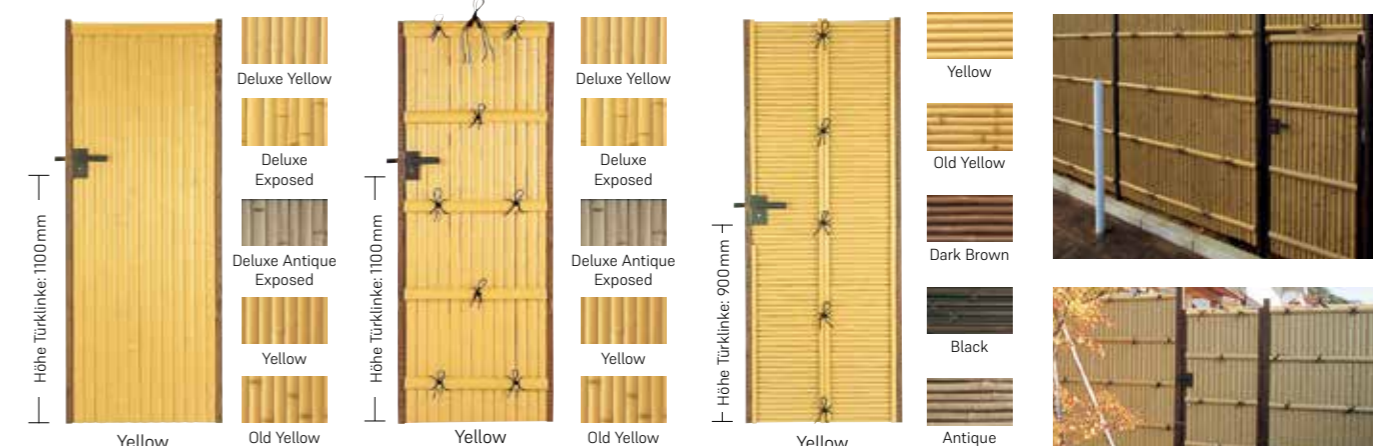

EVER BAMBOO®-Tür
AL-25: B 700 × H 1500 mm
B 700 × H 1800 mm
B 900 × H 1500 mm
B 900 × H 1800 mm

Kenninji-Tür – EVER BAMBOO®
AL-27: B 700 × H 1500 mm
B 700 × H 1800 mm
B 900 × H 1500 mm
B 900 × H 1800 mm

Misu-Tür – EVER BAMBOO®
AL-26: B 700 × H 1500 mm
B 700 × H 1800 mm

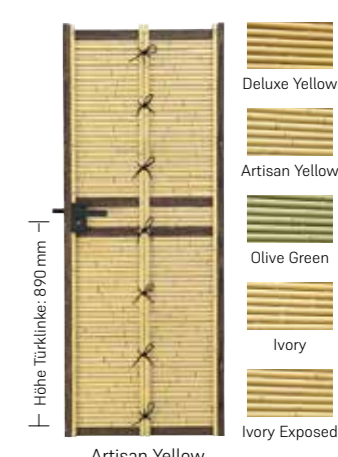
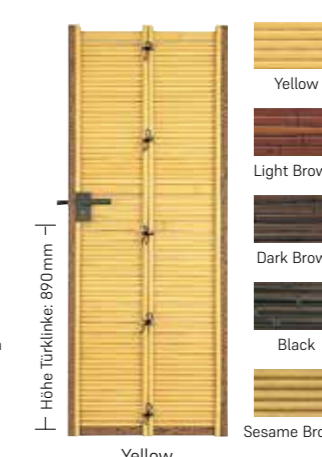
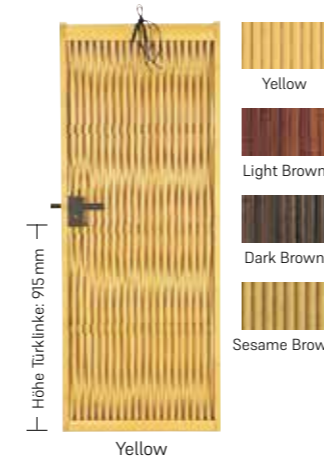

Passende Gartentüren für vorgefertigte Module

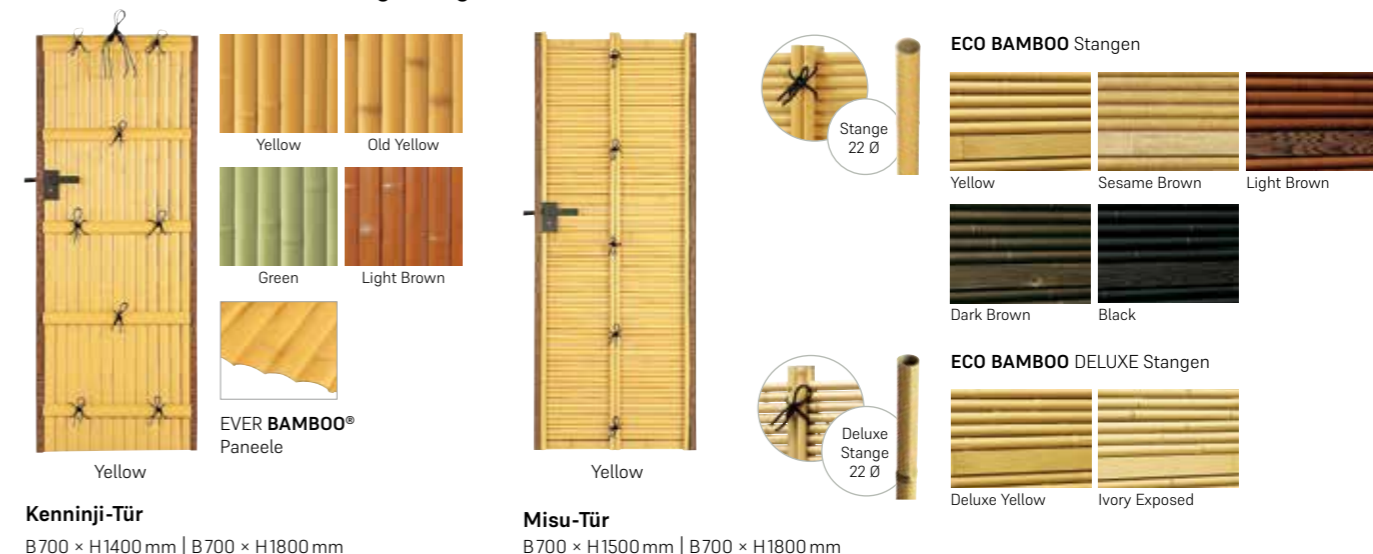

EVER BAMBOO® SET

Misugaki / Kinkakuji / Ryoanji Zäune



ECO BAMBOO Misugaki Zaun, Ivory-Exposed

Basis Modul: B1940 x H600/900 mm



Material: Ivory-Exposed



ECO BAMBOO Deluxe



ECO BAMBOO

ECO BAMBOO und ECO BAMBOO Deluxe bilden die Oberflächentextur und Eigenschaften des natürlichen Bambus originalgetreu nach. Dabei sind die verwendeten Werkstoffe umweltfreundlich und lange haltbar.



Misugaki Zaun, Yellow

Basis Modul: B1940 x H600/900 mm

Yellow



Light-Brown



Misugaki Zaun, Yellow, Sonderbestellung

Eco Bambus Misugaki Zaun, Light-Brown

Basis Modul: B1940 x H600/900 mm



e-Kinkakuji Zaun

Basis Modul: B1940 x H600/900 mm



e-Ryoanji Zaun

Basis Modul: B1940 x H600/900 mm

Die Knoten aus Shuro Seil zeigen zur Vorderseite des Zauns.

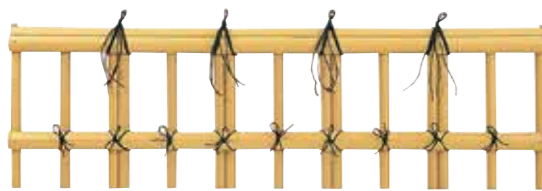

Kinkakuji Zaun

Basis Modul: B1940 x H600/900 mm



Ryoanji Zaun

Basis Modul: B1940 x H600/900 mm



Kinkakuji Zaun, Sesame Brown

Basis Modul: B1940 x H600/900 mm



Kinkakuji Zaun, Sonderbestellung



Ryoanji Zaun, Sesame Brown

Basis Modul: B1940 x H600/900 mm



Ryoanji Zaun, Sonderbestellung

Niedrige Zaunelemente



EVER Gitterzaun

Basis Modul: B1940 x H600/900 mm



e-Otsu Zaun

Basis Modul: B1940 x H600/900 mm



Yellow Light Brown Dark Brown

Ruß-Bambus



EVER Yamato Zaun

Basis Modul: B1940 x H600/900 mm



Shimizu Zaun

Basis Modul: B1940 x H600/900 mm



Sichtschutzelemente

Weitere Modelle auf Anfrage erhältlich



GO-22 mit natürlichen dunklen Zweigen

Standardmaße:
B 600-900 x H 1650 mm



GO-66 Dark Brown mit natürlichen dunklen Zweigen und Dach

Standardmaße:
B 600-900 x H 1700 mm



GO-81 Sesame Brown

Standardmaße:
B 600-900 x H 1700 mm



GO-12 mit Bambusummantelung

Standardmaße:
B 600-900 x H 1700 mm

EVER BAMBOO® SET

Lösungen für verschiedene Montagesituationen:

Mit Gefälle ...

Unsere Bambuszäune lassen sich auch an Böschungen und entlang von Treppen realisieren.

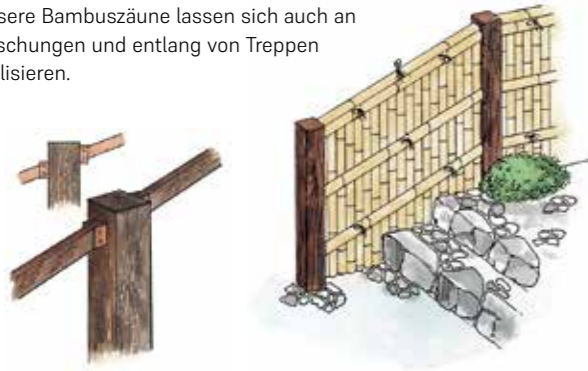

Direkte Befestigung an der Mauer

Wenn Pfosten nicht einbetoniert werden können, sind unsere Befestigungsschellen mit Exzenterdübeln eine Lösung.

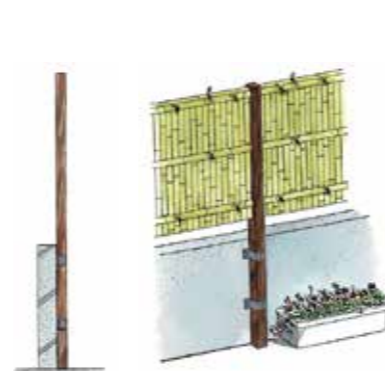

Flexibele Eckwinkel

Für flexible Winkel an den Ecken des Zauns empfehlen wir unserer Runden Aluminiumpfosten.

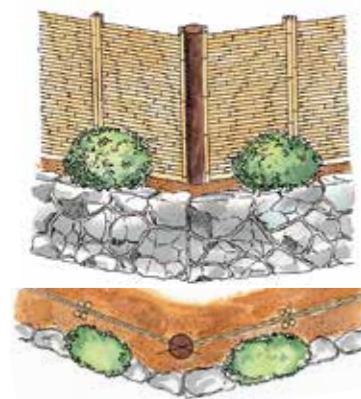

Beispiel eckige Pfosten:



Zwei Pfosten erforderlich.

Beispiel runde Pfosten:



Kappen mit 45°-Markierungen für präzise Ausrichtung

Mit der C-Pfostenklammer können Winkel flexibel gewählt werden.

Renovierung und Verkleidung Wänden ...

An der Wand montierte Trägerprofile, macht Bambuszaune schnell und ohne Pfosten möglich.

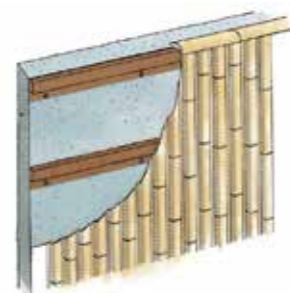

Pfostenverstärkung

Stützpfeiler separat erhältlich



Montage auf Blocksteinmauern

Die vorhandenen Löcher einer Blocksteinmauer lassen sich für die Pfosten nutzen und ersparen zusätzliche Grabarbeiten.

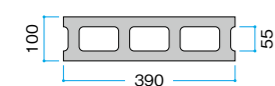

Blockmaß: 10 cm
Beispielhafte Kombination:
Verstärkter Pfosten mit Ø 40
Aluminiumanker

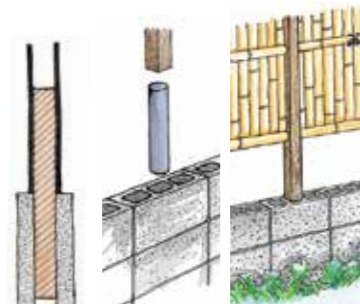

Auf eine Mauern aufgesetzt

Selbst auf Betonmauern oder Betonboden lässt sich mit den separat erhältlichen Bodenplatten ein Zaun montieren.



Auch an windigen Standorten ...

Mit der separat erhältlichen Aluminium-Verstärkung können sogar Standorte mit starkem Wind oder hoher Schneelast realisiert werden.

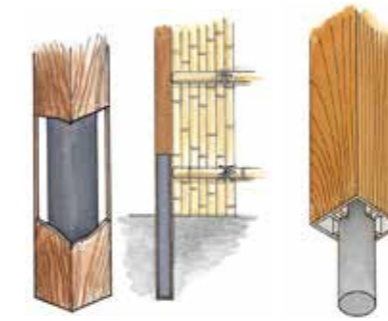

Aufsetzen von Aluminium-Dachziegeln

Für die Montage von Dachziegeln auf Bambuszäunen wird das Ziegel-Profil auf den Pfosten angebracht und anschließend die Aluminium-Dachziegel aufgesetzt.

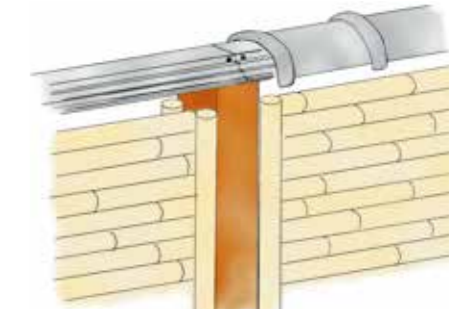

Bambuszäune höher als 1800 mm (Verbindungen der Paneele)

Bei Bambuszäunen wie dem EVER BAMBOO® Keninji-Zaun, die höher als 1800 mm ausgeführt werden, erfolgt die Verbindung an den Querstreben der tragender Struktur.



Fenster beim ECO BAMBOO Zaun

Aluminium-Verstärkungsrohre oder ein Stück Querstrebe oben und unten zwischen die horizontalen und vertikalen Bambusstangen eingefügt werden.

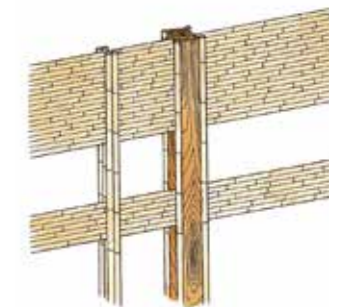

Montagematerial

• Trägerprofile auf Beton

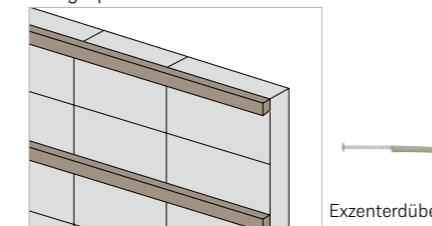

• Pfosten an Beton

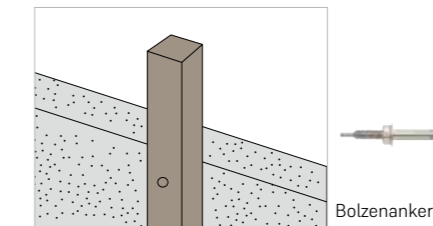

• Trägerprofile an Porenbeton

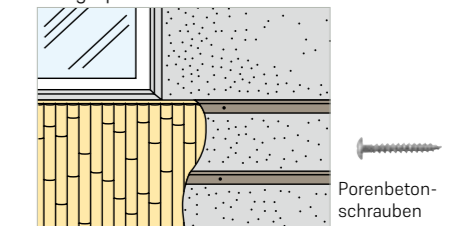

• EVER BAMBOO® Paneele auf Aluminium

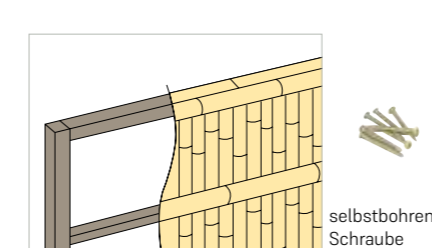

• Holz mit natürlichem Bambus oder ECO BAMBOO

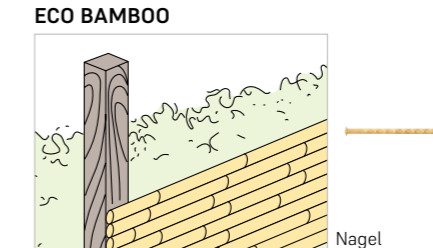

• Aufbau Yotsume- und Misu-Zäunen

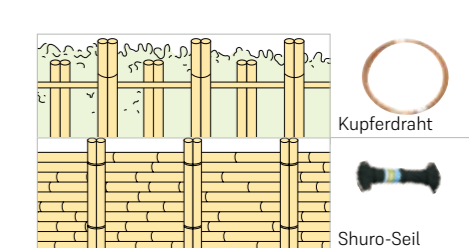

• Scharniere an Aluminiumpfosten

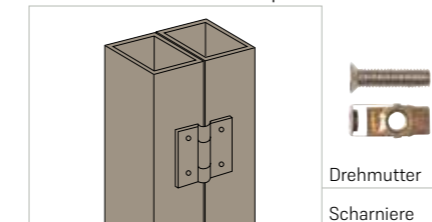

• Shiorido-Tür

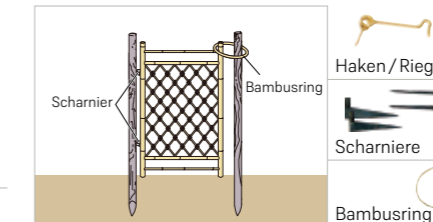

* Lochgrößen der Blocksteine variieren je nach Hersteller.

EVER BAMBOO® MATERIAL

Natürliches Aussehen

Ein Bambuszaun ist ein wesentlicher Bestandteil jedes traditionellen japanischen Gartens. Es kann jedoch schwierig sein, die Schönheit von echtem Bambus zu erhalten. Um diese Schwierigkeiten zu überwinden, haben wir unsere Produktserie EVER BAMBOO® entwickelt, welche allen Ansprüchen gerecht wird und dabei eine gute Widerstandsfähigkeit gegen Schimmel, Korrosion und Verfärbung aufweist und daher dauerhaft in seiner Schönheit erhalten bleibt.

Raffinierte 3D-Konturen

Die dreidimensionalen Texturen erzeugen feine Konturen, welche auf der Oberfläche des Bambuszauns wunderschöne Akzente setzen, die sich mit der Bewegung des Lichts verändern.

Realistische Schnittknoten

Die einzigartige Beschaffenheit und Oberfläche von natürlichem Bambus wird sorgfältig abgebildet, um die feine Maserung und Charakteristik originalgetreu wiederzugeben. Jedes einzelne Stück Bambus besitzt seinen eigenen facettenreichen Charakter und strahlt ein hohes Maß an Ästhetik und Harmonie aus.

Langlebig und umweltfreundlich



EVER BAMBOO® Paneele bestehen mit speziell verstärktem ASA-Harz aus einem recycelbaren Rohmaterial, das die Umwelt schont. Durch diesen speziellen Werkstoff ist es widerstandsfähig gegen Regen, Sonnenlicht, Korrosion und Verfärbungen und hat eine nachweisbar lange Lebensdauer.

Leicht zu bearbeiten

Äußerst robust und dabei gleichzeitig biegsam und flexibel für eine einfache Handhabung und Verarbeitung.



Kenninji Deluxe Paneele



Abmessungen (mm)

Kenninji Paneele

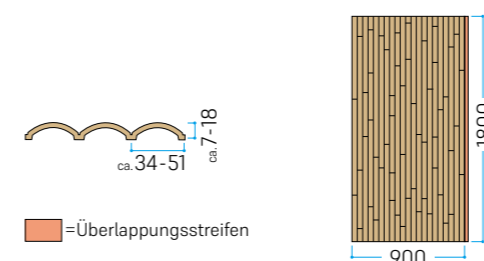

Querleisten

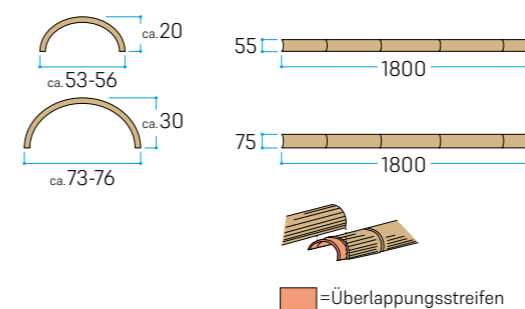

EVER BAMBOO® MATERIAL

Kenninji Standard Paneele



Kenninji Traditional Paneele



Abmessungen (mm)

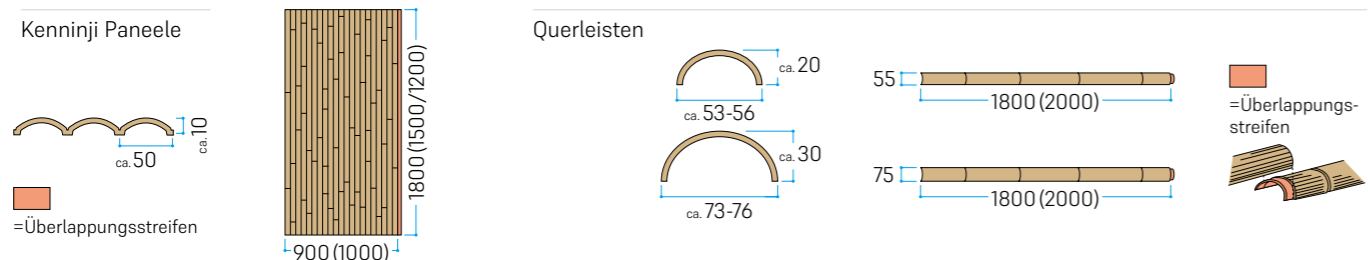

Bamboo Stick Paneele

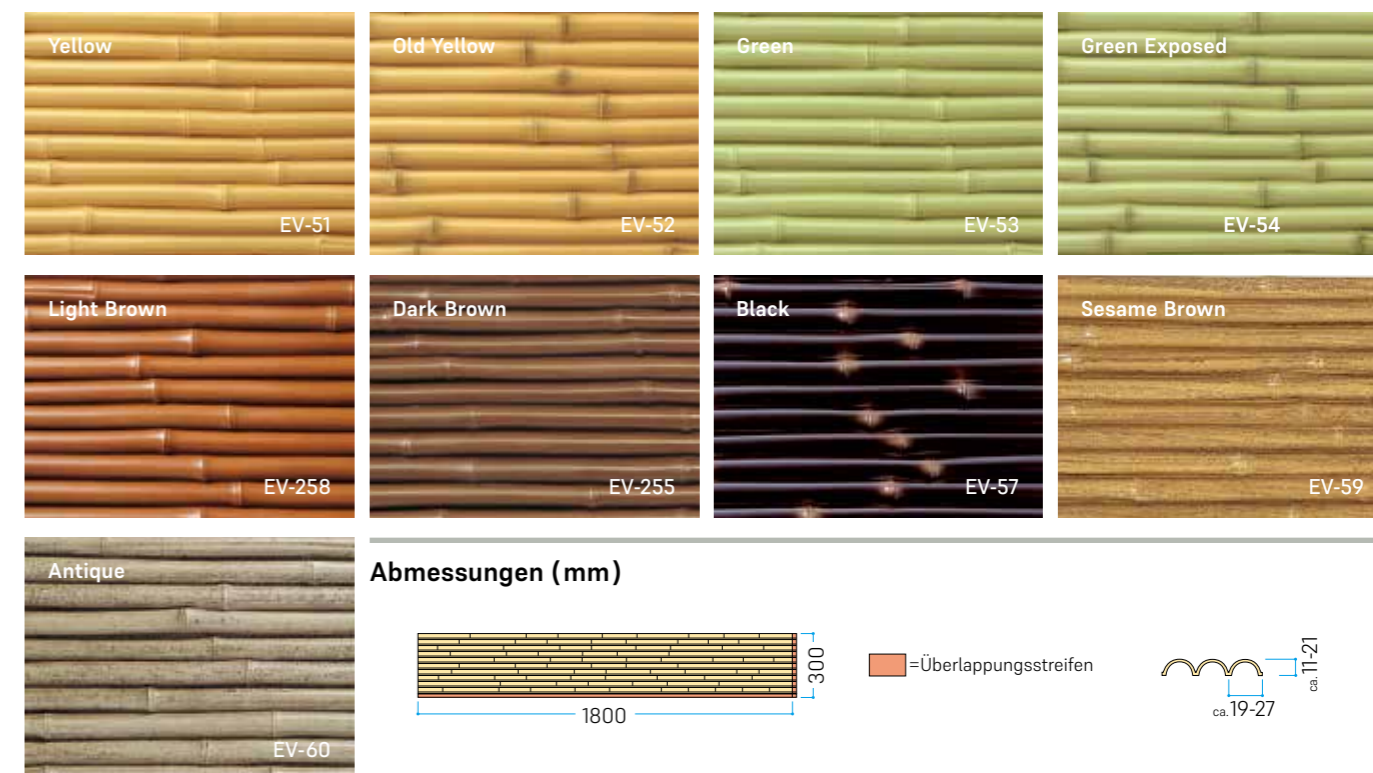

Bamboo Pole Paneele



Panel Connection

Abmessungen (mm)

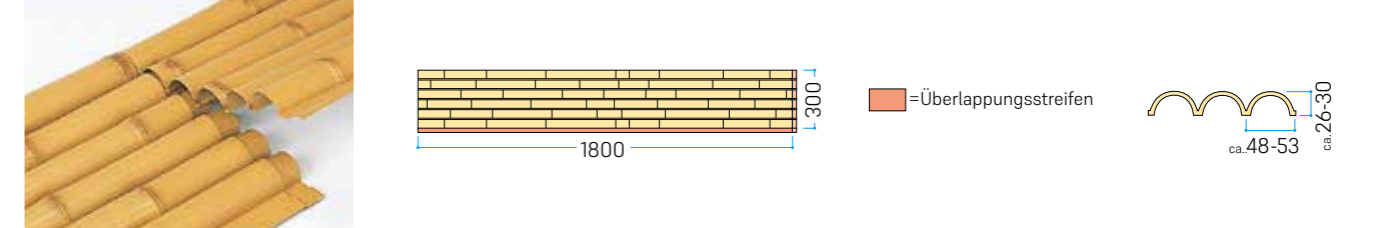

EVER BAMBOO® MATERIAL

Ajiro Paneele

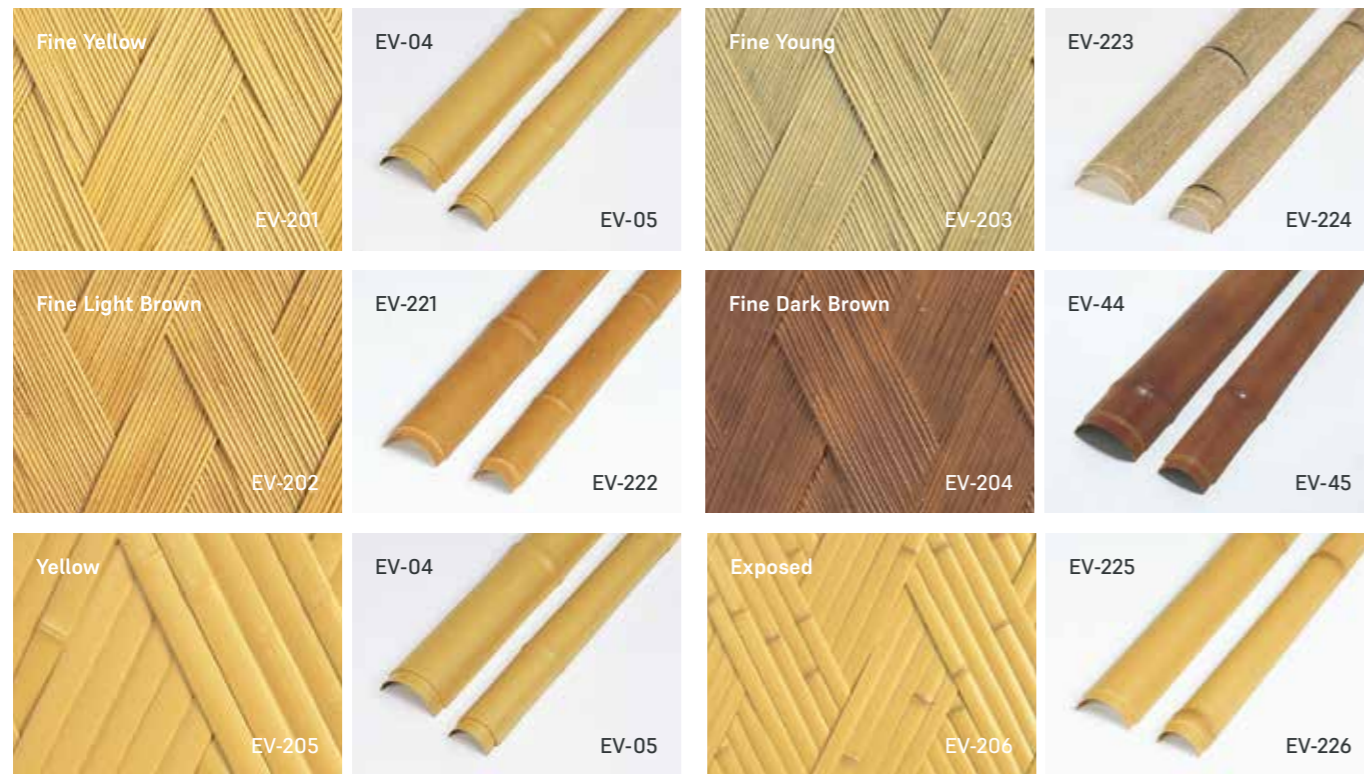

Abmessungen (mm)

Ajiro Fine Paneele

Ajiro Paneele

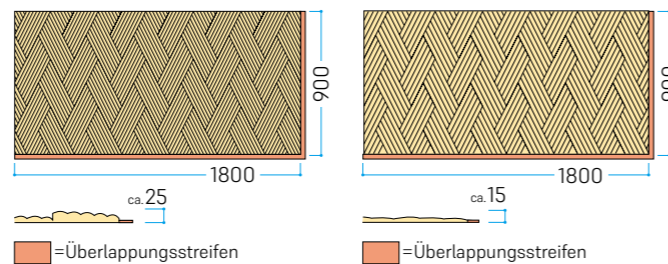

Querleisten

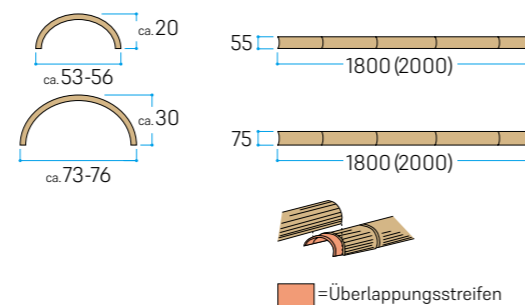

Kyo-an Paneele



Abmessungen (mm)

Kyo-an Paneele

Querleisten

ca. 20
=Überlappungsstreifen

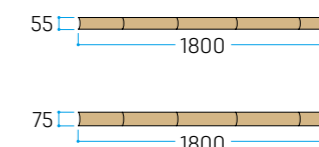
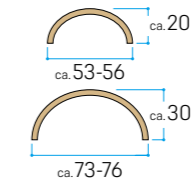
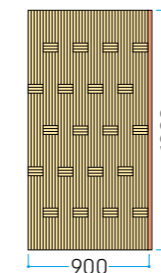

=Überlappungsstreifen



EVER BAMBOO®

Wir haben die bewährten traditionellen Techniken der Handwerker aus Kyoto weiterentwickelt und elegante Produktlösungen geschaffen, welche das Aussehen und die Details Ihrer Vorbilder originalgetreu wiedergeben.

EVER BAMBOO® MATERIAL



Mit den hervorragenden Materialeigenschaften unserer Stangen lassen sich, genau wie mit natürlichem Bambus, einzigartige Zäune völlig frei konstruieren.

Premium Details

Jeder Schnittknoten ist einzigartig in Form und Aussehen, um ein ästhetisches, natürliches Aussehen zu erzielen. Wählen Sie zwischen unserem besonders hochwertigen **DELUXE ARTISAN BAMBOO** mit handbemalten Schnittknoten, unserem **DELUXE ECO BAMBOO**, ebenfalls mit fein ausgearbeiteten Schnittknoten, oder unserem **ECO BAMBOO**, mit hervorragendem Preis-Leistungs-Verhältnis.

Ausgefeilte Technik

Die dreidimensionalen Oberflächen der Stäbe erzeugen subtile Schatten. Durch die verwendeten ASA- und ABS-Harze ist das Material gleichzeitig stark, leicht und langlebig. Unsere Produkte sind außerdem umweltfreundlich, da sie kein Polyvinylchlorid (PVC) enthalten.

Besonders realitätsnah

Die außergewöhnliche Beschaffenheit und Haptik, wie bei natürlichem Bambus wurde sorgfältig perfektioniert, um jede feine Maserung originalgetreu zu übertragen.



EVER BAMBOO®

Wir haben die bewährten traditionellen Techniken der Handwerker aus Kyoto weiterentwickelt und elegante Produktlösungen geschaffen, welche das Aussehen und die Details Ihrer Vorbilder originalgetreu wiedergeben.

EVER BAMBOO® MATERIAL

ECO BAMBOO DELUXE



Umweltfreundliche Doppelstruktur



Deluxe Yellow

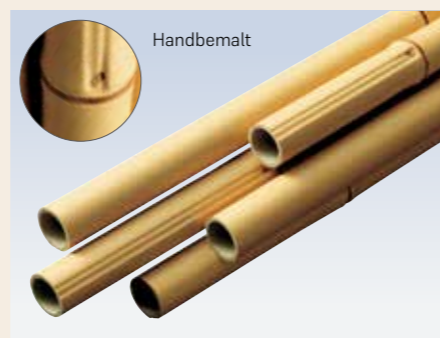

Artisan Yellow

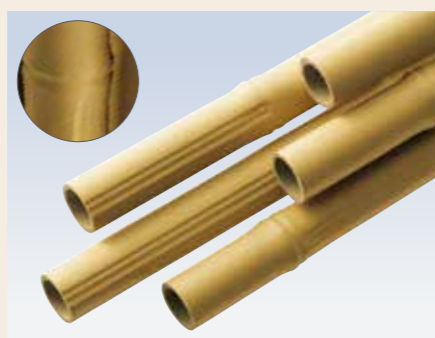

Ivory



Ivory Exposed



Olive Green



Deluxe Green

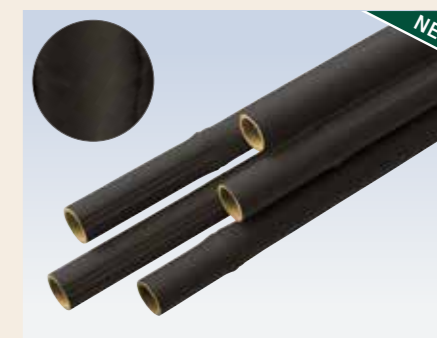

Deluxe Black



Deluxe Light Brown

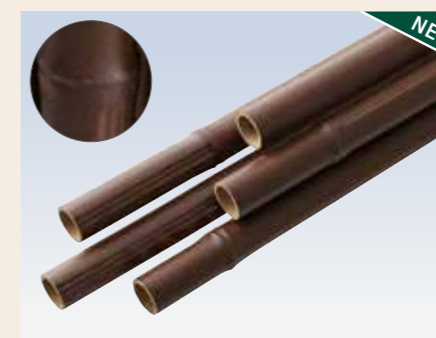

Deluxe Dark Brown

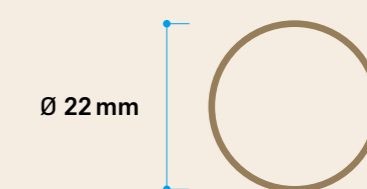

Standardlänge 3660 / 4000 mm

ECO BAMBOO



Standardlänge 3660 mm

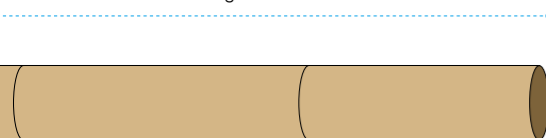

Durchmesser Ø 10 - 80 mm

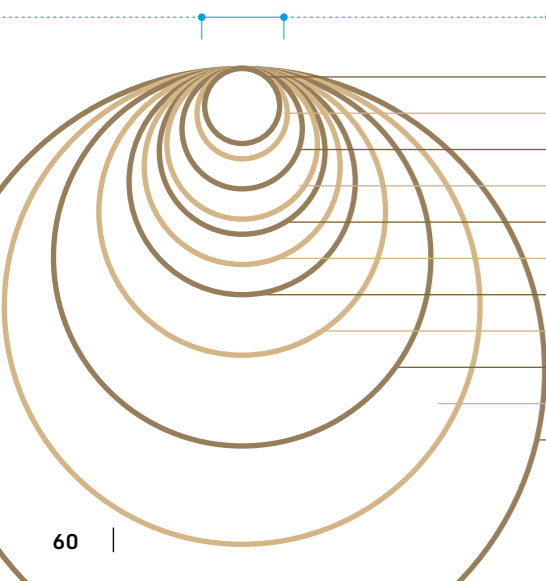

Ø 10 mm
Ø 13 mm
Ø 16 mm
Ø 20 mm
Ø 22 mm
Ø 26 mm
Ø 30 mm
Ø 38 mm
Ø 50 mm
Ø 63 mm
Ø 80 mm

Code: ASY

Code: AIA-„Ø“B

Code: ASN

Code: ABS

Code: ABT

Code: AIA-„Ø“k

*Material: Polycarbonat



EVER BAMBOO® MATERIAL

Split Bamboo Stange

SAN ABS



Flachprofil rund

Yellow Sesame Yellow Light Brown Dark Brown Green

• • • • •

ASW-40Y ASW-40N ASW-40T ASW-40S AIA-40B

Yellow Light Brown Dark Brown Black Sesame Yellow

• • • • •

• • • • •

ASH-Ø"Y ASH-Ø"S ASH-Ø"T ASH-Ø"K ASH-Ø"N

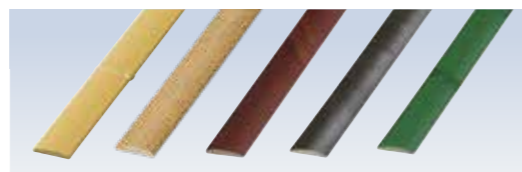

Flachprofil Leiste

Yellow Sesame Yellow Light Brown Dark Brown Green

• • • • •

ASW-25Y ASW-25N ASW-25T ASW-25S AIA-25B

Yellow Light Brown Dark Brown Sesame Yellow

• • • • •

• • • • •

ASC-Ø"Y ABC-Ø"S ABC-Ø"T ASC-Ø"N

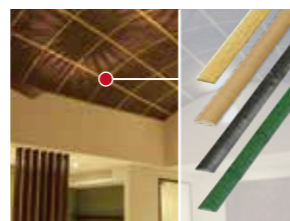

B 25 mm

B 40 mm

Ø 50 mm

Ø 63 mm

Ø 80 mm



Halbrundes Profil

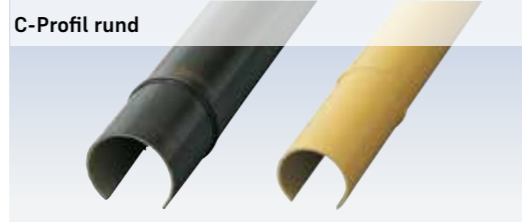

C-Profil rund

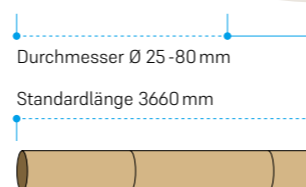

Endkappen für alle Eco- und Querstangen erhältlich.

ABS

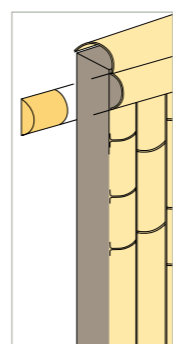
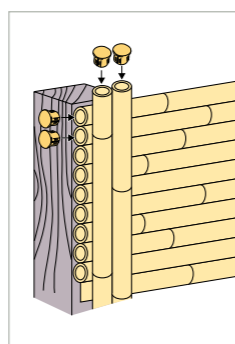
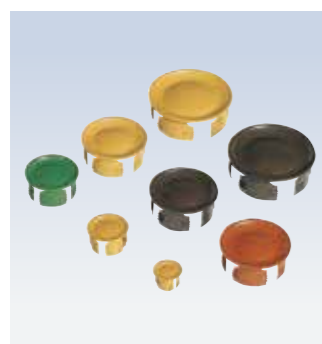

Verbindungsstücke

ABS

ALU

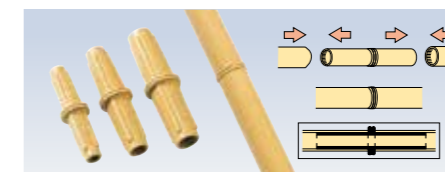

ECO BAMBOO Verbindung



Aluminiumrohr zur Verstärkung

für Ø 20 mm

für Ø 22 mm

für Ø 26 mm

für Ø 30 mm

für Ø 38 mm

für Ø 50 mm

für Ø 63 mm

für Ø 80 mm

PJ-22 Ø 18 mm × L 90 mm

PJ-26 Ø 22 mm × L 100 mm

PJ-30 Ø 26 mm × L 110 mm

AMP-20S Ø 15 mm × L 3700 mm

AMP-22S Ø 17,5 mm × L 3700 mm

AMP-26S Ø 21 mm × L 3700 mm

AMP-30S Ø 24 mm × L 3700 mm

AMP-38S Ø 33 mm × L 3700 mm

AMP-50S Ø 44 mm × L 3700 mm

AMP-63S Ø 56 mm × L 3700 mm

AMP-80S Ø 72,5 mm × L 3700 mm

Shuro Seile UV-Beständig und Wetterfest

PP PE



Rolle

Code	Größe
STF-32	Ø 3 mm × 340 m Seil
STF-42	Ø 4 mm × 250 m Seil

UV-Beständig und Wetterfest

PP PE



Bündel

Code	Größe
STF-315	Ø 3 mm × 15 m Seil
STF-415	Ø 4 mm × 15 m Seil

UV-Beständig und Wetterfest

PP PE

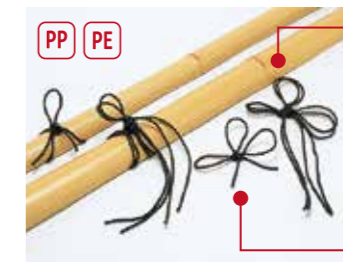

Vorbereitete Knoten

Code	Größe
OS-11	Ø 75 mm für die Abdeckung
OS-12	Ø 55 mm für die Querstangen
OS-13	Ø 55 mm für die Abdeckung



PP



PP



PP



PP

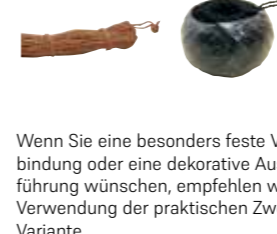

Wenn Sie eine besonders feste Verbindung oder eine dekorative Ausführung wünschen, empfehlen wir die Verwendung der praktischen Zweifach-Variante.

Rolle

Größe	Farbe	Einfach	Zweifach
Ø 3 mm × 100 m Seil	Rot / Schwarz	✓	✓
Ø 3 mm × 200 m Seil	Rot / Schwarz	×	✓
Ø 3 mm × 350 m Seil	Rot / Schwarz	✓	✓
Ø 3 mm × 500 m Seil	Rot / Schwarz	✓	✓
Ø 3 mm × 700 m Seil	Rot / Schwarz	✓	✓
Ø 3 mm × 1000 m Seil	Rot / Schwarz	✓	✓
Ø 4 mm × 200 m Seil	Rot / Schwarz	×	✓
Ø 2,5 mm × 700 m Seil	Rot / Schwarz	✓	✓
Ø 2 mm × 700 m Seil	nur Rot	✓	✓

Material: Shuro-Palme

Bündel

Größe	Farbe	Einfach	Zweifach
Ø 3 mm × 40 m Seil	Rot / Schwarz	✓	✓

Material: Shuro-Palme

TAKE GAKI PRODUKTSERIE



TAKE GAKI

Traditionelle Techniken und handwerkliches Geschick schaffen aus natürlichem Bambus individuelle Produkte von einzigartiger Schönheit.



Durch die Verschmelzung von sorgfältig ausgewählten Naturmaterialien und traditioneller Handwerkskunst, entstehen Produkte von einzigartiger Schönheit in Premium-Qualität.



Die edle Oberfläche mit Ihrer besonderen Ausdruckskraft entsteht Stück für Stück in sorgfältiger Handarbeit durch unsere Handwerker in Japan.

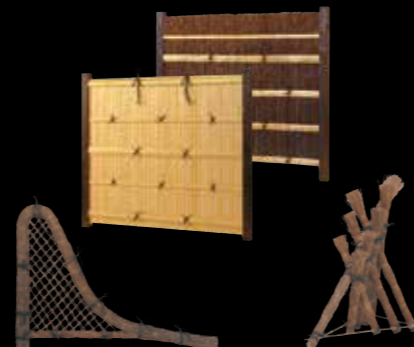

Bereits einzelne Module eignen sich hervorragend als Akzente in der Landschaft Ihres Gartens. Alle TAKE GAKI Produkte können schon ab einem Exemplar bestellt werden, wobei Konfigurationen nach Wunsch immer möglich sind.

Material und Farben

Farbunterschiede und -abweichungen möglich

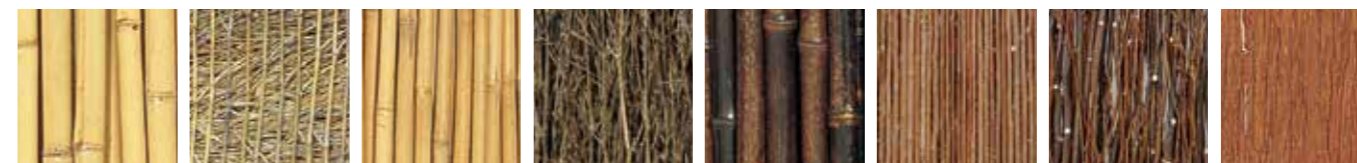

Heller Bambus Helle Zweige Pfeilbambus (Metake) Dunkle Zweige Dunkler Bambus Lespedeza (Hagi) Lindera (Kuromoji) Zedernholz

Modulares System

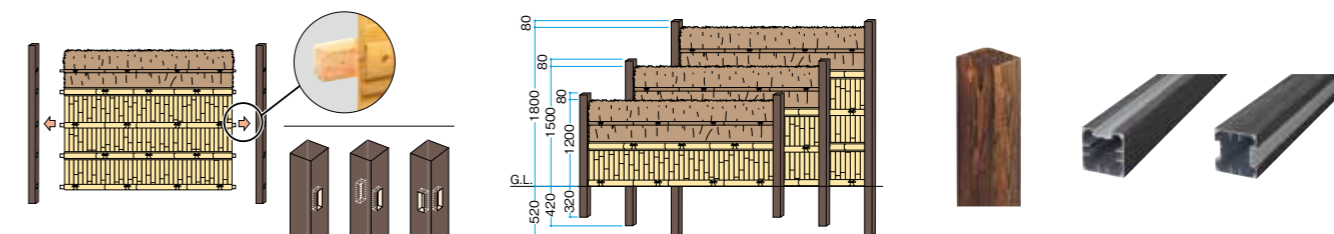

Modularer Aufbau für einfache Montage

Die in Handarbeit vorgefertigten Paneele können einfach an den jeweils benötigten End-, Verbindungs- oder Eckpfosten befestigt werden.

In 3 Standardhöhen verfügbar

Mit den drei verfügbaren Ausführungen in 1200, 1500 und 1800 mm lässt sich der Zaun optimal an die Umgebung anpassen.

Pfosten aus Naturholz oder Aluminium

Das Material sollte passend zur Atmosphäre des Grundstücks und der Umgebung gewählt werden.

Kenninji Naturbambus Paneele



Kenninji Paneele

Kenninji

Standardmaße: B1800 mm × H1200-1800 mm

Als ein- oder zweiseitige Ausführungen erhältlich.

Die einseitige Ausführung ist mit oder ohne Rückseitenverkleidung erhältlich.



Kenninji Paneele mit hellen Zweigen

Dunkle Zweige

Helle Zweige

Einseitige Modelle sind mit der Standard Rückwand versehen.



Misu Naturbambus Paneele



Misu Simon Bambus

Standardmaße: B1800 mm × H1200-1800 mm

Nur als zweiseitige Ausführung erhältlich.



Misu Dunkler Bambus

Standardmaße: B1800 mm × H1200-1800 mm

Nur als zweiseitige Ausführung erhältlich.

TAKE GAKI PRODUKTSERIE

Dächer, Gartentore und -türen für Zäune

Verfügbare Standardgrößen auf Anfrage

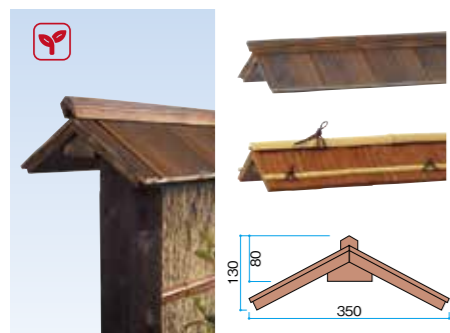

Die Befestigung der Zaunüberdachung erfolgt über eine Verbindung mit einem L-Winkel.

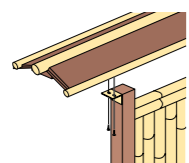

Kenninji-Gartentür
SNG-2: B700 x H1500 mm



Kuroho-Gartentür
SNG-1: B700 x H1500 mm

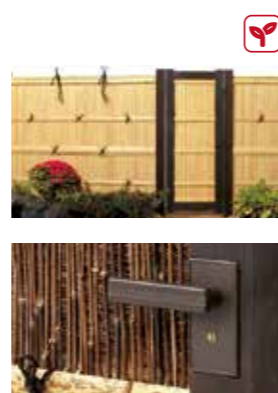

Harmonische Kombination von modernen Zylinderschlössern mit einer traditionellen Konstruktion.

Pfostenabdeckungen aus Kupfer

Antibakterielle Wirkung des Kupfers schützt das natürliche Holz vor Fäulnis



SN-CK9
B90 x T90 x H45mm



SN-CK9
B90 x T90 x H300mm



Funagata-Tore
KYH-05, Natur-Material:
ca. B1515 x H2603 mm



HNM-02,
mit Aluminiumpfosten:
ca. B1550 x H2610 mm



Torii-Tore
TRM-01,
mit Aluminiumrahmen:
B 920 x H2342 mm

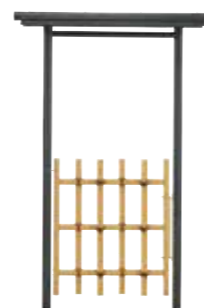

TRM-02,
mit Aluminiumrahmen:
B920 x H2370 mm



HGM-03, zweiflügelig:
B2130 x T700 x H2600 mm



HGM-05, einflügelig:
B1750 x T700 x H2600 mm



HGM-01, ohne Flügel:
B1370 x T700 x H2600 mm



HGM-01N, Torrahmen:
B1370 x T700 x H2600 mm



Zweiflügeliges Fugamon-Tor

Fuga-Tor

Erhältlich in drei Ausführungen: ohne Flügel, einflügelig und zweiflügelig
Alternativ sind Fuga-Tore auch aus unserem UV-beständigem und wetterfestem EVER BAMBBOO® Material erhältlich.

Sichtschutzelemente

Verfügbare Größen auf Anfrage



HT-4T



KG-4T



HM-4T



HR-4T



ER-5T



ST-25T



TT-25E



ZO-2E



YY-25T



ZY-25T

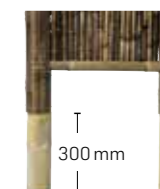

Auf Wunsch kann die Tiefe für die Einbettung im Fundament angepasst werden.

Natur & Aluminium-Hybridzaun

Zaunmodule zur Platzaufteilung



AL-84



AL-83

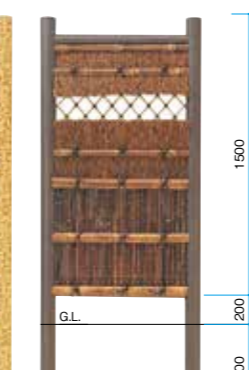

AL-82



SKI-04

Standardmaße niedrig:
B900 x H1200 mm
Standardmaße hoch:
B600-1200 mm x H2200 mm
Individuelle Maße sind auf Anfrage ebenso möglich.

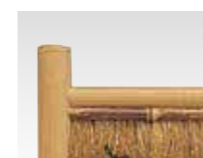

Standardmaße: B600-1200 mm x H1700 mm
Individuelle Maße sind auf Anfrage ebenso möglich.
Pfosten und Rahmen werden aus sehr haltbarem und witterungsbeständigem Aluminium in naturnaher Bambustextur gefertigt.

Für die Texturen stehen zahlreiche Maserungen und Farben zur Auswahl.

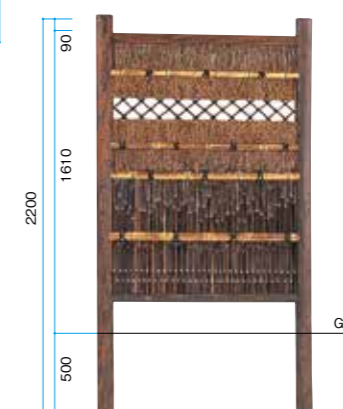

YM-14T



YM-1225

TAKE GAKI PRODUKTSERIE

Natürlicher Koetsuji Zaun



Genauere Maße auf Anfrage.



Aus Lespedeza Zweigen handgefertigt. Ebenfalls aus hellen Bambuszweigen erhältlich

Natürlicher Kuzuryu Zaun

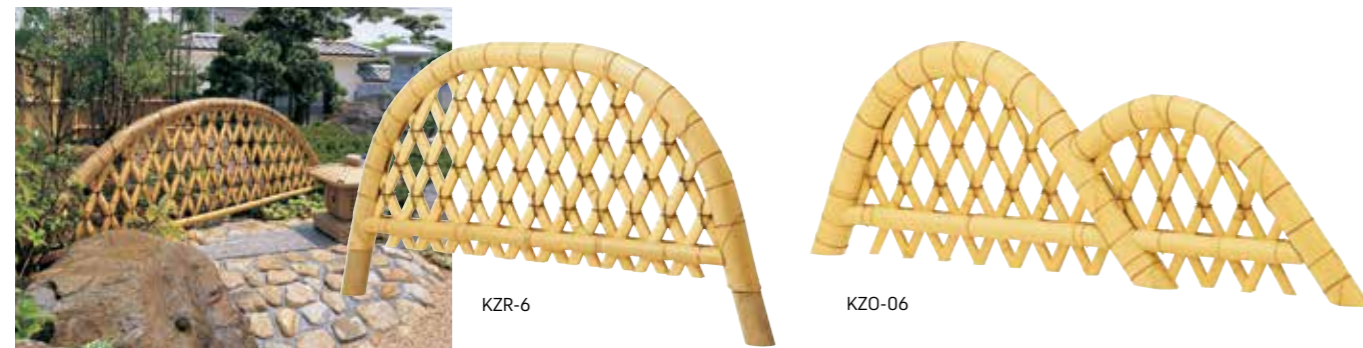

Natürlicher Kuzuryu-Zaun

Standardmaße: B1800-3000 × H800-1300 mm
Genauere Größenangaben und individuelle Maße auf Anfrage verfügbar.

Kuzuryu-Zaun (Eltern- und Kindtyp) mit Einbettung

Standardmaße: B1800-3000 × H600-1000 mm
Genauere Größenangaben und individuelle Maße auf Anfrage verfügbar.

Bambus & Holz Gartentüren



Bambuszweig Gartentüren

Standardmaße: B600-750 × H1050 mm
Genauere Größenangaben und individuelle Maße auf Anfrage verfügbar.

Bambus und Holz Gartentüren

Standardmaße: B600-750 × H900-1300 mm
Genauere Größenangaben und individuelle Maße auf Anfrage verfügbar.

Niedrige Gartenzäune

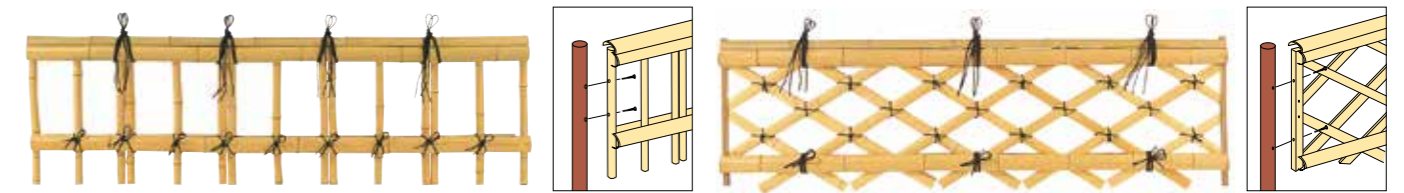

Natürlicher Kinkakuji Zaun

Standardmaße: B1800 × H600/900 mm



Natürlicher Ryoanji Zaun

Standardmaße: B1800 × H600/900 mm

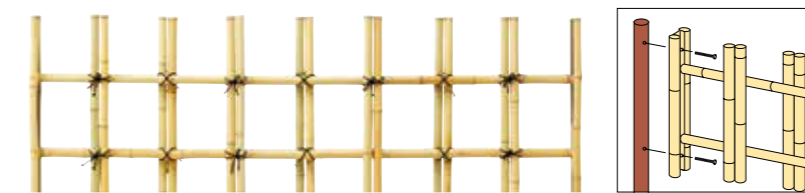

Natürlicher Yotsume Zaun

Standardmaße: B1800 × H600/900 mm



Raumteiler



Kasumi Raumteiler und Blickschutz

Standardmaße: B1200 × H1200 × T200 mm
Individuelle Maße auf Anfrage verfügbar.

Schwarzer Natur Bambus Raumteiler

Standardmaße: B900 × H1500 × T300 mm
Individuelle Maße auf Anfrage verfügbar.



ECO BAMBOO gibt die Strukturen von natürlichem Bambus realitätsgetreu wieder und eignet sich dadurch hervorragend für die Raumgestaltung im modernen Japanischen Stil.



WUT-29

ECO BAMBOO Raumteiler

Standardmaße: B900 × H1500 × T300 mm
Individuelle Maße auf Anfrage verfügbar.



WUT-30



Die Kombination von Aluminium mit Naturprodukten sorgt für Haltbarkeit und vermittelt einen natürlichen Eindruck.



WUT-31

Raumteiler aus natürlichen Bambuszweigen mit Aluminiumrahmen

Standardmaße: B900 × H1200 × T250 mm
Individuelle Maße auf Anfrage verfügbar.

EVER BAMBOO® DEKORATION

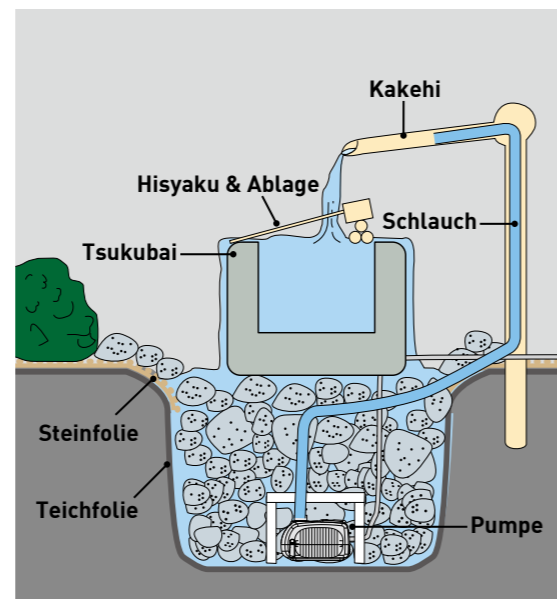

Kakehi

Genau wie alle EVER BAMBOO® Produkte sind unsere Kakehi aus SAN-Harz besonders langlebig und widerstandsfähig gegen Witterungseinflüsse oder Verfärbungen.

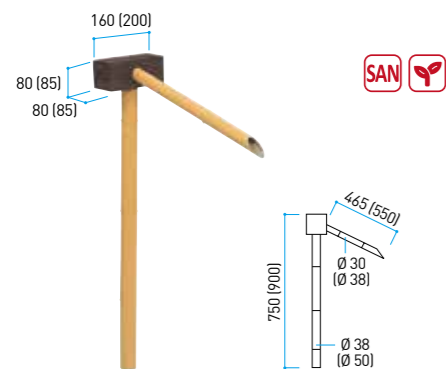

Code	Größe in mm
KK-4	H 750 H 900

Material: SAN, Holz (Hemlock)

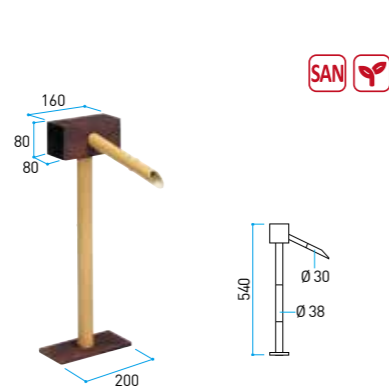

Code	Größe in mm
KK-10	H 540

Material: SAN, Holz (Hemlock)

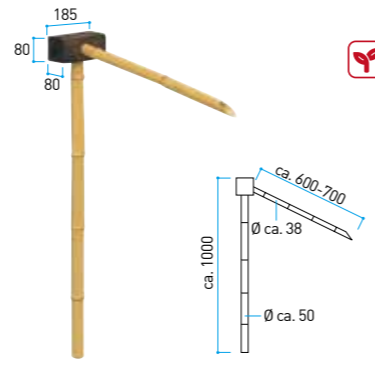

Code	Größe in mm
BK-1	H 1000

Material: Natur Bambus, Zedernholz



Code	Größe in mm
BK-1L	H 900 × B 1800

Material: Natur Bambus, Zedernholz



Shishiodoshi

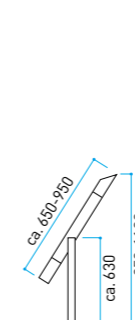

Code	Größe in mm
BS-1	B 300 × H 630

Material: Bambus, Hinoki (Japanische Zypresse)



Code	Größe in mm
ES-11	B 270 × H 600

Material: SAN

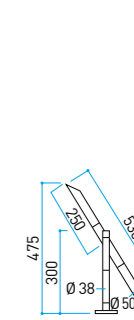

Code	Größe in mm
ES-12	B 200 × H 475

Material: SAN, Holz

Hisyaku



Code	Größe in mm
EH-23	L 430, H 40 × Ø 50
EH-22	L 440, H 45 × Ø 60
EH-21	L 460, H 40 × Ø 80
EH-25	L 450

Material: SAN



Bänke



Code	Größe in mm
YE-150	B 1470 × H 400 × T 450

Material: Aluminium



Code	Größe in mm
FB-4	B 1200 × H 450 × T 350
FB-5	B 1500 × H 450 × T 400

Material: SAN

EVER BAMBOO® DEKORATION



Bambus Einzelstämme und Zweige



GD-221L GD-221S GD-25 M GD-25 S GD-176 M/L GD-172 S/L

Code	Farbe	Größe (mm)
GD-221L	Aluminium-Bambus	H 3300
GD-221S	Aluminium-Bambus	H 2300
GD-25 M	Grüner Bambus, Einzelstamm	H 2400
GD-25 S	Grüner Bambus, Einzelstamm	H 1800
GD-172 S/L	Zierbambus	S: H 2100 / L: H 2400
GD-176 M/L	Flussufer Bambus	S: H 1500 / L: H 1800

Material: Aluminium, Natur Bambus, PE

Bambusblätter



Bambusblätter vervollständigen das realistische Ambiente eines Bambuswaldes.

Code	Größe (mm)
GN-14 G	L 800
GN-08 G	L 1200
GN11	L 400

*Nur für den Innenbereich

Bambus im japanischen Stil



Bambus, der eine sanfte Brise spüren lässt – so entsteht sofort ein stimmungsvolles japanisches Ambiente.



7-fach | Grün 5-fach | Schwarz 3-fach | Grün



Nur für den Schwarzen Bambus erhältlich

Mit dem passenden Topf lassen sich die Büsche schnell und einfach aufstellen.



Breiten Sie die Blätter vorsichtig auf die gewünschte Größe aus. Gleichmäßige Abstände zwischen den Büscheln erzeugen einen natürliches Aussehen.



Die Stämme sind aus Natur Bambus gefertigt – für eine besonders authentische Optik und Ausstrahlung.



3-fach | Söfuchiku 3-fach | Schwarz Mini-bamboo 5-fach | Schwarz Mini-bamboo

Typ	Farbe	Größe (mm)
3-fach	Zierbambus	S: H 1200 / L: H 1500
3-fach	Schwarzer Mini-Bambus	S: H 800
5-fach	Schwarzer Mini-Bambus	S: H 800

Material: Natur Bambus, PE

Typ	Farbe	Größe (mm)	Topf
7-fach	Grün / Schwarz	S: H 1500 / L: H 1800	- / erhältlich
5-fach	Grün / Schwarz	S: H 1500 / L: H 1800	- / erhältlich
3-fach	Grün / Schwarz	S: H 1500 / L: H 1800	- / erhältlich

Material: Natur Bambus, PE

Ahorn im japanischen Stil



Der Ahorn ist ein unverzichtbares Element in japanischen Gärten und eignet sich perfekt, um auch im Innenbereich ein traditionelles Ambiente zu schaffen.



GD-191S/L GD-242S/L GD-243S/L GD-111 GD-110 GD-73N

Code	Typ / Farbe	Größe (mm)
GD-191S/L	Ahorn, ohne Topf	S: H 1500 / L: H 1800
GD-242S/L	Sommerahorn (Momiji), ohne Topf	S: H 1500 / L: H 1800
GD-243S/L	Roter Ahorn (Momiji), ohne Topf	S: H 1500 / L: H 1800

Weitere Größen auf Anfrage

Code	Typ / Farbe	Größe (mm)
GD-111	Ahorn auf Holzplatte, grüne Blätter	H 1300
GD-110	Ahorn mit Holzplatte, rote Blätter	H 1300
GD-73N	Mini-Ahorn	H 600

Weitere Größen auf Anfrage

EVER BAMBOO® DEKORATION

FRP-Steine & Felsen (Nachbildungen aus faserverstärktem Kunststoff)



Landschaftssteine

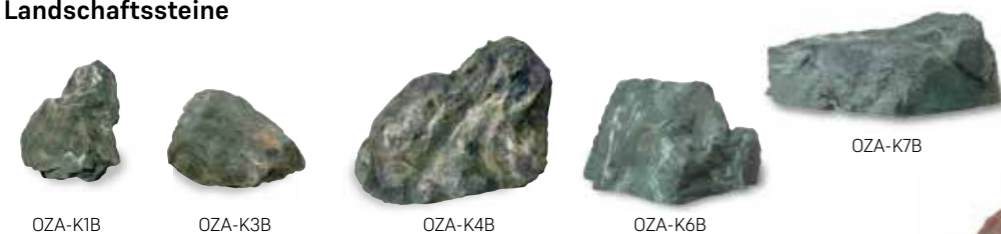

Code	Größe (mm)	Gewicht (kg)
OZA-K1B	ca. B350 × T300 × H200	2,5
OZA-K3B	ca. B380 × T320 × H150	1,5
OZA-K4B	ca. B600 × T400 × H430	4,2

Weitere Formen und Größen auf Anfrage

Code	Größe (mm)	Gewicht (kg)
OZA-K6B	ca. B570 × T450 × H320	2,5
OZA-K7B	ca. B760 × T510 × H250	3,4
OZA-K11B	ca. B900 × T800 × H450	7,1

Weitere Formen und Größen auf Anfrage

Besonders gut sind die FRP-Steine für Innenräume oder für die Dachbegrünung geeignet, wo es auf geringes Gewicht ankommt. Natürlich sind sie auch gegen Witterungseinflüsse besonders widerstandsfähig.



OZA-K11B

Trittsteine



Code	Größe (mm)	Gewicht (kg)
OZA-B1R	ca. Ø350 × H100	1,4
OZA-B3R	ca. Ø550 × H150	4,0
OZA-B4B	ca. B450 × T400 × H100	2,5

Weitere Formen und Größen auf Anfrage

Felsen



Code	Größe (mm)	Gewicht (kg)
OZA-T1B	ca. B500 × T280 × H500	3,0
OZA-T3B	ca. B650 × T600 × H700	6,5

Weitere Formen und Größen auf Anfrage

Code	Größe (mm)	Gewicht (kg)
OZA-T4B	ca. B600 × T370 × H820	8,4
OZA-T7R	ca. B900 × T450 × H900	12,0

Weitere Formen und Größen auf Anfrage

Stein Tsukubai



Japanische Gartenlaternen



Code	Größe (mm)	Gewicht (kg)
OZA-C1	ca. B300 × T270 × H150	1,4 / 0,4
OZA-C2	ca. B450 × T350 × H330	3,5

Material: Hisyaku - Natur Bambus / Tsukubai - FRP

Code	Größe (mm)	Gewicht (kg)
OZA-R4	ca. B500 × T500 × H430	4,8
OZA-R2	ca. B600 × T600 × H600	7,4
OZA-R3	ca. B450 × T450 × H700	4,8
OZA-R1	ca. B460 × T460 × H1250	9,0

Material: FRP

OZA-R1

Shigeraki Wasserschalen



Code	Größe (mm)	Gewicht (kg)
WK-MB90	Ø900 × H165	31
WK-MB70	Ø730 × H170	18
WK-MB60	Ø600 × H140	12

Material: Shigeraki Keramik

Code	Größe (mm)	Gewicht (kg)
KTO-039	Ø730 × H170	18

Material: Shigeraki Keramik

Code	Größe (mm)	Gewicht (kg)
WK-19S	Ø410 × H160	5,4
WK-16S	Ø460 × H190	5,7

Material: Shigeraki Keramik



Sudare



Light Brown Sonderanfertigung



Auch als Bodenmatte nutzbar. Dank der Wasserbeständigkeit ideal für Spa oder Badebereiche. Yellow Sonderanfertigung.



Für die Deckenmontage empfehlen wir Durchmesser Ø22 bis Ø26 (Tigerbambus). Dark Brown Sonderanfertigung.

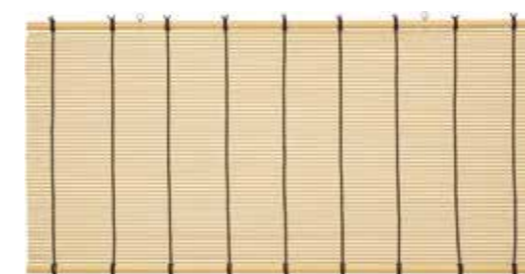

Yellow

Sudare-Vorhang (mit oberem Hakenbeschlag)

Größe (mm)
B900 × H900 / 1200 / 1600
B1200 × H900 / 1200 / 1600
B1800 × H900 / 1200 / 1600

• Material: **ECO BAMBOO** Stäbe, Oben & Unten Ø30 mm, Vorhang Ø10 mm
• Genaue Größenangaben und individuelle Maße auf Anfrage verfügbar.

Von klassischem japanischen Stil bis hin zu modernen Anwendungen: Die vielseitigen Sudare eignen sich nicht nur als Sichtschutz, sondern auch als Bodenmatte oder dekorativer Sonnenschutz z. B. auf Pergolen.

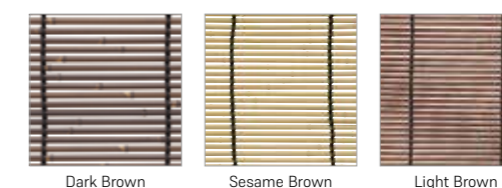

Dark Brown

Sesame Brown

Light Brown

Ø 10 mm
Ø 16 mm
Ø 22 mm

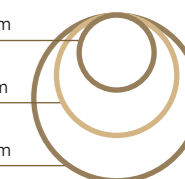

Sudare-Sonnenschutz

Größe (mm)
B1800 × H900
B1800 × H1800
B1800 × H2700

• Material: **ECO BAMBOO** Stäbe, gleichmäßige Durchmesser Ø16 mm
• Genaue Größenangaben und individuelle Maße auf Anfrage verfügbar.



EVER ART WOOD® MATERIAL



EVER ART WOOD®

Eine Atmosphäre, in der man sich wohlfühlt und gerne verweilt. Harmonische Konzepte und stilvolle Lösungen für Haus und Garten mit den Produkten der EVER-Serien.

Aluminium Bambus



Verbindungsstücke

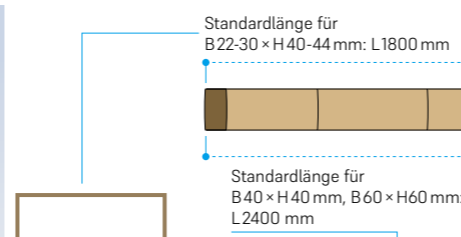
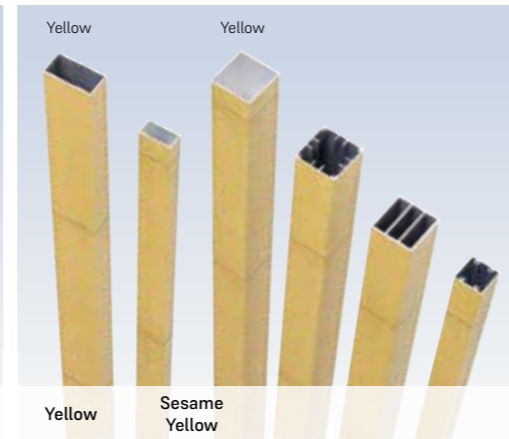
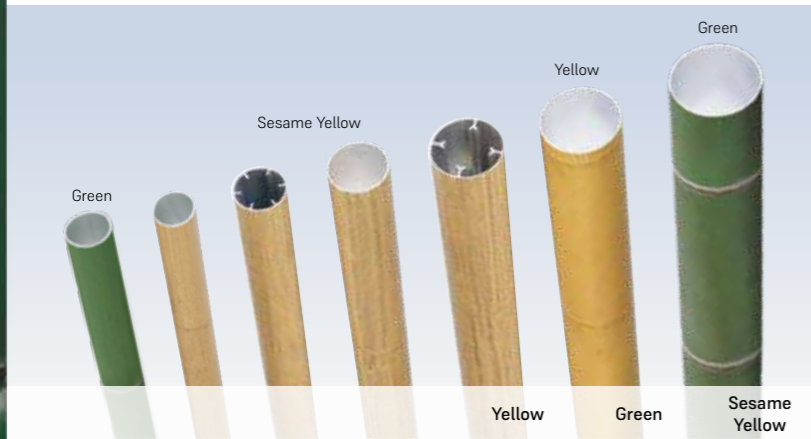

Runde Säulenverbindung
Pfosten Ø 60 mm > Strebe Ø 40 / 60 mm



Vierkant-Säulenverbindung
Pfosten Quadratisch > Strebe 20 x 40 mm
Pfosten Quadratisch > Strebe 30 x 60 mm
Pfosten Quadratisch > Strebe 60 x 60 mm



Säulenverbindung ECO BAMBOO
Pfosten Ø 60 mm > Strebe Ø 22-50 mm

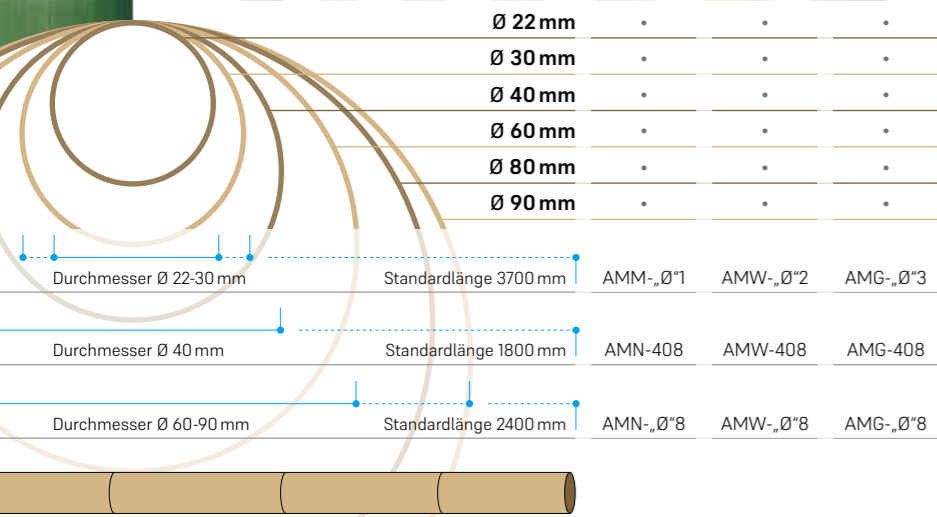

Durchmesser	Standardlänge	AMN	AMW	AMG
Ø 22 mm	3700 mm	AMN-Ø1	AMW-Ø2	AMG-Ø3
Ø 30 mm	3700 mm			
Ø 40 mm	1800 mm	AMN-408	AMW-408	AMG-408
Ø 60 mm	2400 mm			
Ø 80 mm	2400 mm			
Ø 90 mm	2400 mm			

Profilgröße	Standardlänge	AMN	AMW	AMG
20 x 40 mm	L1800			
22 x 40 mm	L1800			
22 x 44 mm	L1800			
26 x 40 mm	L1800			
30 x 60 mm	L2400			
40 x 40 mm	L2400	AMN-Ø8	AMW-Ø8	AMG-Ø8
60 x 60 mm	L2400			

* inkl. Schraubenbohrungen
** mit Führungsschienen
*** Drei-Kammer-Verstärkung

Endkappen



Passende Endkappen sind für alle Profilgrößen, Dekore und Farben erhältlich.



Originalgetreu nachgebildet, Material: ABS

EVER ART BOARD® MATERIAL



EVER ART BOARD®

Eine Atmosphäre, in der man sich wohlfühlt und gerne verweilt.
Harmonische Konzepte und stilvolle Lösungen für Haus und Garten
mit den Produkten der EVER-Serien.

Aluminiumverbundplatten mit japanischen Texturen

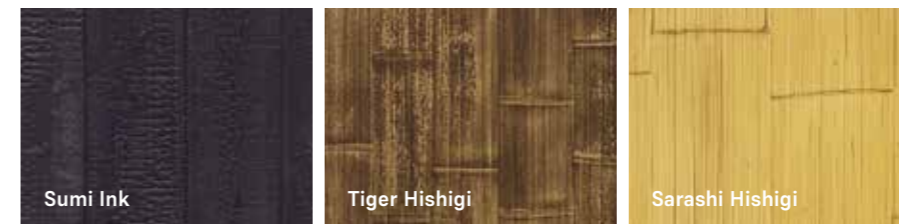
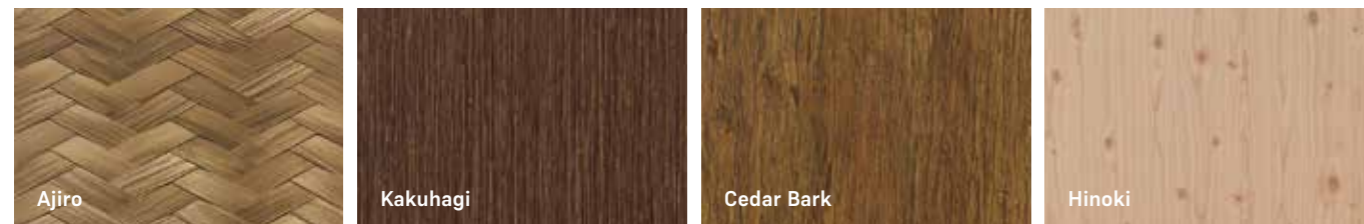

Unser EVER ART BOARD® ist mit einem hochwertigen Laminat, welches eine hohe Witterungsbeständigkeit gegen Regen und Sonne gewährleistet und dadurch Korrosion oder ein Verblässen der Farben verhindert. Die einfache Handhabung bei der Verarbeitung und Montage machen die Aluminiumverbundplatten zum idealen Material für flexible und individuelle Projekte im Innen- und Außenbereich.

Natural Touch Oberfläche

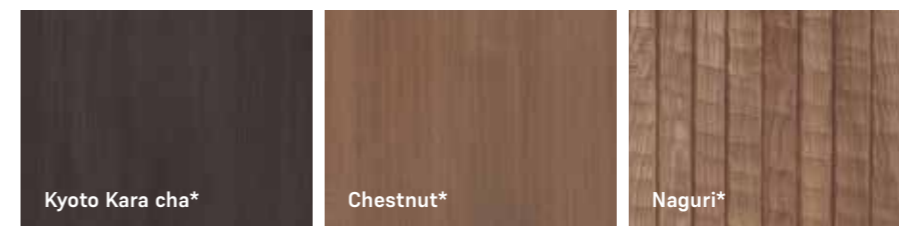
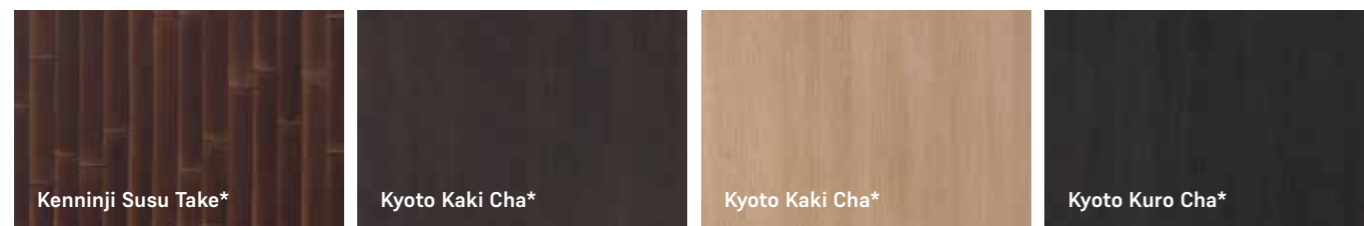

*Die Dekore der Produktserie mit Natural Touch Beschichtung sind mit ihrer detailreichen Oberflächentextur besonders naturnah.

Standard Maße

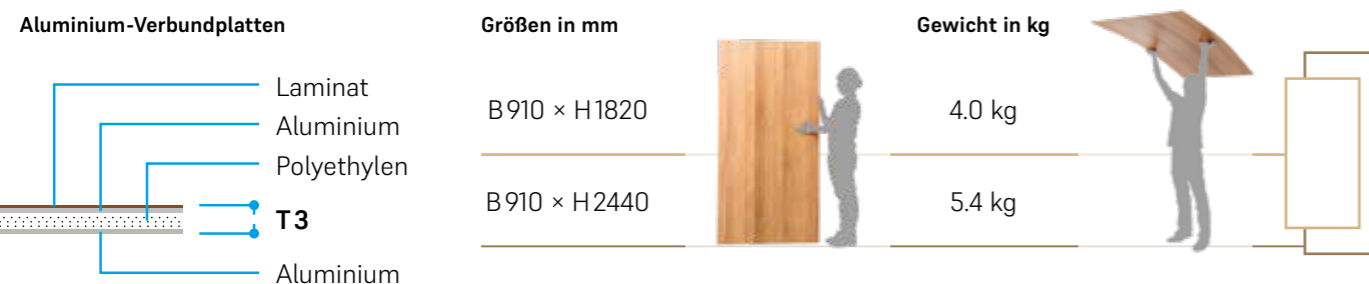

Endabdeckleiste 22 × 15 × 3650 mm



Mittelabdeckleiste 22 × 15 × 3650 mm



Verfügbare Profiltypen



FOTOREALISTISCH LAMINIERTE ALUMINIUM PROFILE

Naturnahe Dekore bilden Holzoberflächen originalgetreu nach und bieten zahlreiche Gestaltungsmöglichkeiten für stilvolle Projekte rund um das Gebäude.

ELEGANTE SCHIEBETÜREN IM KYOTO-STIL

Inspiriert von der traditionellen Architektur Kyotos verbinden die EVERSCREEN® Schiebetüren zeitlose Ästhetik mit moderner Funktionalität.

EVER ART WOOD®

Beispiele Modulsysteme mit Aluminiumrahmen und Paneelen

Otsu Zaun Shimizu Zaun Schmales Gitter Yamato Zaun

Standardmaße: H 2000 / 2400 mm **ALU** **ASA** **SAN** **ABS** Standardmaße: H 2000 / 2400 mm **ALU**

Gitterzaunelemente Beispiele aus der Kyoto Serie

Schmales Gitter Masu-Gitter Oboro-Gitter Itoya-Gitter Kasumi-Gitter

Farben: Kyoto Kara Cha, Kyoto Kare Iro, Kyoto Kuro Cha, Kyoto Kaki Cha

Standardmaße: B 900 × T 30 × H 1800 mm, B 1800 × T 30 × H 1800 mm, B 900 × T 68 × H 1800 mm

ALU

*Weitere Modelle und Farben im EVER ART WOOD Katalog oder auf Anfrage

Beispiele EVER SCREEN® Schiebetüren – Kyoto Serie

Feines Liniengitter Öffnen der Schiebetür

Itoya-Gitter Öffnen der Schiebetür

Farben: Kyoto Kara Cha, Kyoto Kare Iro, Kyoto Kuro Cha, Kyoto Kaki Cha

Standardmaße: B 1800 × T 75 × H 2000 mm, B 1800 × T 75 × H 2400 mm

ALU

*Weitere Modelle im EVER ART WOOD Katalog oder auf Anfrage



MODERNER JAPANISCHER STIL

Takasho Aluminiumzäune verbinden japanische Extravaganz mit einem modernen Look. So schaffen Sie Entspannung, Ruhe und ein angenehmes Ambiente.

EVER ART WOOD®



Akzentpaneele aus dem Home Yard Roof®-System



Step

Line Double

Standardmaße: B 1100 × H 2250 / 2800 mm



Lamellenzaun Gitterelemente



30 mm Abstand

54 mm Abstand

Standardmaße: B 1100 × H 1200 / 1500 / 1800 / 2000 / 2400 mm

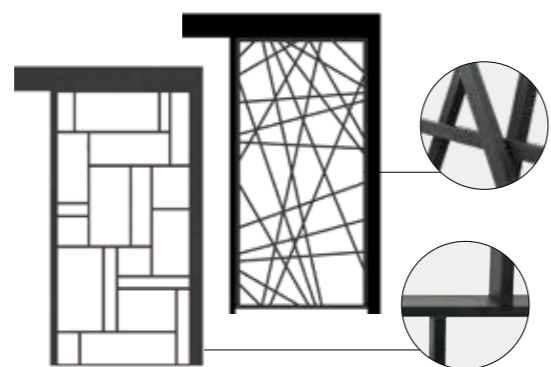

Largo

Cross

Standardmaße: B 1100 × H 2250 / 2800 mm



EVER ART BOARD® Zaun



Set Typ 7 - Cedar Bark

Set Typ 9 - Ryusen White, Sumi Ink

Standardmaße: B 1920 × H 2250 / 2800 mm





Takasho Co.,Ltd.

20-1, Minami-akasaka, Kainan, Wakayama, 642-0017, Japan
Tel: +81-73-486-2533
E-Mail: takasho-global@takasho.co.jp
Web: https://takasho.co.jp



Takasho Co., Ltd. Zweigniederlassung EU

Sulzbacher Str. 199, 71522 Backnang, Germany
Tel: +49-7191-96933-0
E-Mail: contact@takasho.eu
Web: https://takasho.eu



Takasho Australasia Pty. Ltd.

47 Hudson Court, Keysborough, Victoria 3173, Australia
TEL: +61-3-9706-4438
E-Mail: sales@takasho.com.au
Web: http://www.takasho.com.au



Takasho Garden Living India Private Limited

Unit No. 50 & 51, Sunshine Industrial Hub-1, Near Navapura Village,
Navapura, Sanand, Ahemdabad 382210. GUJARAT, India
Tel: +91-8401118322
email: sales@takasho.in
web: https://takasho.in



Takasho Korea Branch Office

19-66 Kyodonggil, Yangseung-myeon Anseong-si, Gyeonggi-do, Korea
Tel: +82-31-674-6150
E-Mail: takasho-global@takasho.co.jp
Web: http://takasho.co.kr



Takasho Vietnam Office

The 4C floor of 86 Xuan Thuy St. Thao Dien Ward,
District 2, HCMC, Vietnam
Tel: +84-8-6656-1648



Hongkong Takasho Holdings Co., Ltd.

8/F., Richmond Comm. Bldg.109 Argyle St., Mong Kok,
Kowloon, Hong Kong
Tel: +86-792-481-5673



Takasho Shanghai Office

Flat 25G, No379, Pudong(S) Rd., Shanghai China, 200120
Tel: +86-21-3383-1280



Jiangxi Takasho Import-Export Trade Co.,Ltd.

Jiujiang Takasho Gardening Product Co.,Ltd.
South Garden, Gold Industry Garden, Ruichang City,
Jiangxi Province, China, 332200
Tel: +86-792-4815788



Takasho UK Limited

2B Wyncolls Road
Colchester Business Park
Colchester, Essex, CO4 9HU, United Kindom
Tel: +44-1206-230025
Web: https://vegtrug.com



Takasho USA Inc.

1900 Bethlehem Pike, Suite 130
Hatfield, PA 19440, United States of America
Tel: +1-888-908-2008
Web: https://vegtrug.com

